

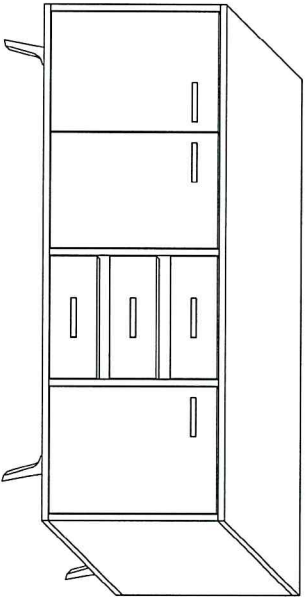

# "WIVA" Commode "WIK-2"



**NOTICE DE MONTAGE A CONSULTER AVANT TOUTE OPERATION D'ASSEMBLAGE**  
 Merci de vérifier la bonne conformité des pièces ainsi que la quantité.  
 En cas d'éléments manquants ou endommagés, veuillez nous contacter le plus rapidement possible.

L'opération d'assemblage est à effectuer sur une surface propre et sec (couverture). Les dommages causés par un montage incorrect et le non-respect de la séquence d'assemblage ne peut faire l'objet de contestation.

**Dans le cas où l'une des chevilles en bois qui sortait du trou sur une longueur supérieure à 10 mm ne devrait pas être utilisée, elle peut causer des dommages aux meubles en passant au travers. Ce cas ne peut ne peut être soumis à une contestation.**

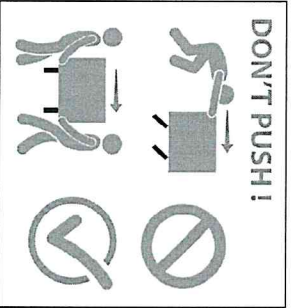

## Éléments contenus dans le paquet

Éléments d'assemblage		Quincaillerie				
H11	Fond arrière	2	szt. KM	Cheville en bois	36	szt.
BL	Panneau montant gauche	1	szt. KF	C16 montage	2	szt.
B1P	Panneau montant gauche	1	szt. M15	Eccentrique	40	szt.
BLIG	Plateau supérieur	1	szt. ZM	Goujon	40	szt.
BLID	Soie inférieur	1	szt. ZMTU	Capuchon	40	szt.
PR11	Panneau séparation	1	szt. W3X30	Vis 3x30	9	szt.
PR12	Panneau séparation	1	szt. W3X20	Vis 3x20	4	szt.
F11	Portes	1	szt. PP	Taguet	4	szt.
F12	Portes	1	szt. W3,5X16	Vis 3,5x16	16	szt.
P11	Bagère	1	szt. U-UR	Poignée UR	6	szt.
P12	Bagère	1	szt. W4X27P	Vis poignée 4x27	12	szt.
L1	Élément panneau	2	szt. PRD350	Glissière tiroir	3	szt.
F13	Facade tiroir	3	szt. E63X13ST	Vis condtique	12	szt.
ST1	Panneau arrière tiroir	3	szt. SP	Equerre	26	szt.
SB1L	Côté gauche tiroir	3	szt. Z0	Élément charnière	6	szt.
SB1P	Côté droit tiroir	3	szt. PZ	Élément charnière	6	szt.
H12	Fond tiroir	3	szt. NP45	Support en plastique	4	szt.
			E63X13	Vis pour NP45	12	szt.
			NR	Pédon	1	szt.
			MM1	Eccentrique	4	szt.
			ZM1	Goujon	4	szt.

PRD 350	PZ	Z0	KM	ZM	NR
SP	W4X35P	W4X30PP	K70X50	M15	
ZK	ZMU	U-UR	KF	NP45	W35X16
					W3X30
					W4X20

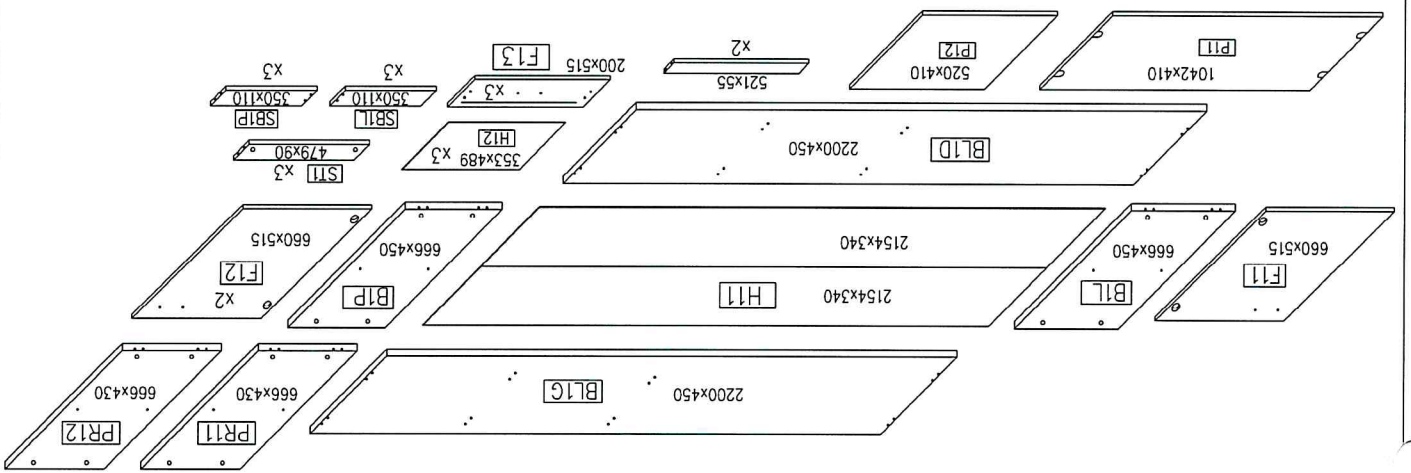

### Outillage nécessaire

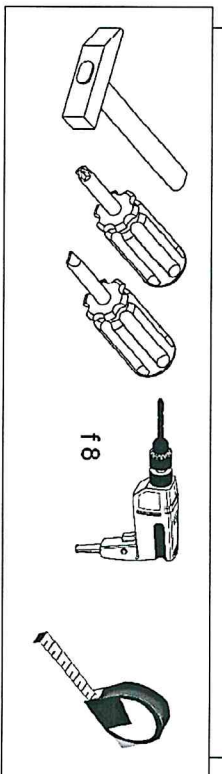

### Principe d'assemblage pas goujon/excentrique

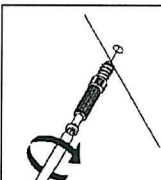
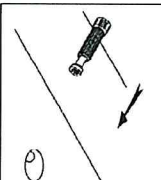
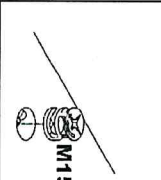
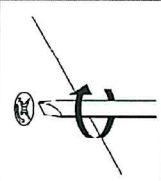
<p><b>Step 1:</b> Screw dowel into wooden element</p> 	<p><b>Step 2:</b> Move element with mounted dowel to corresponding element</p> 	<p><b>Step 3:</b> Place cam into hole with mounted dowel</p> 	<p><b>Step 4:</b> Using screwdriver or Allen wrench twist cam clockwise.</p> 
--	---	---	---

### Instructions d'assemblage

Fig. 1-4.

Assemblage des éléments.

1

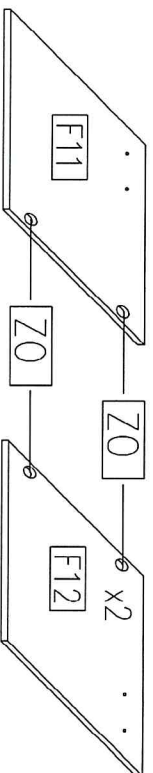
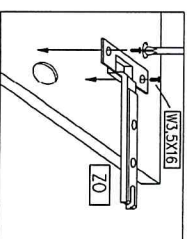
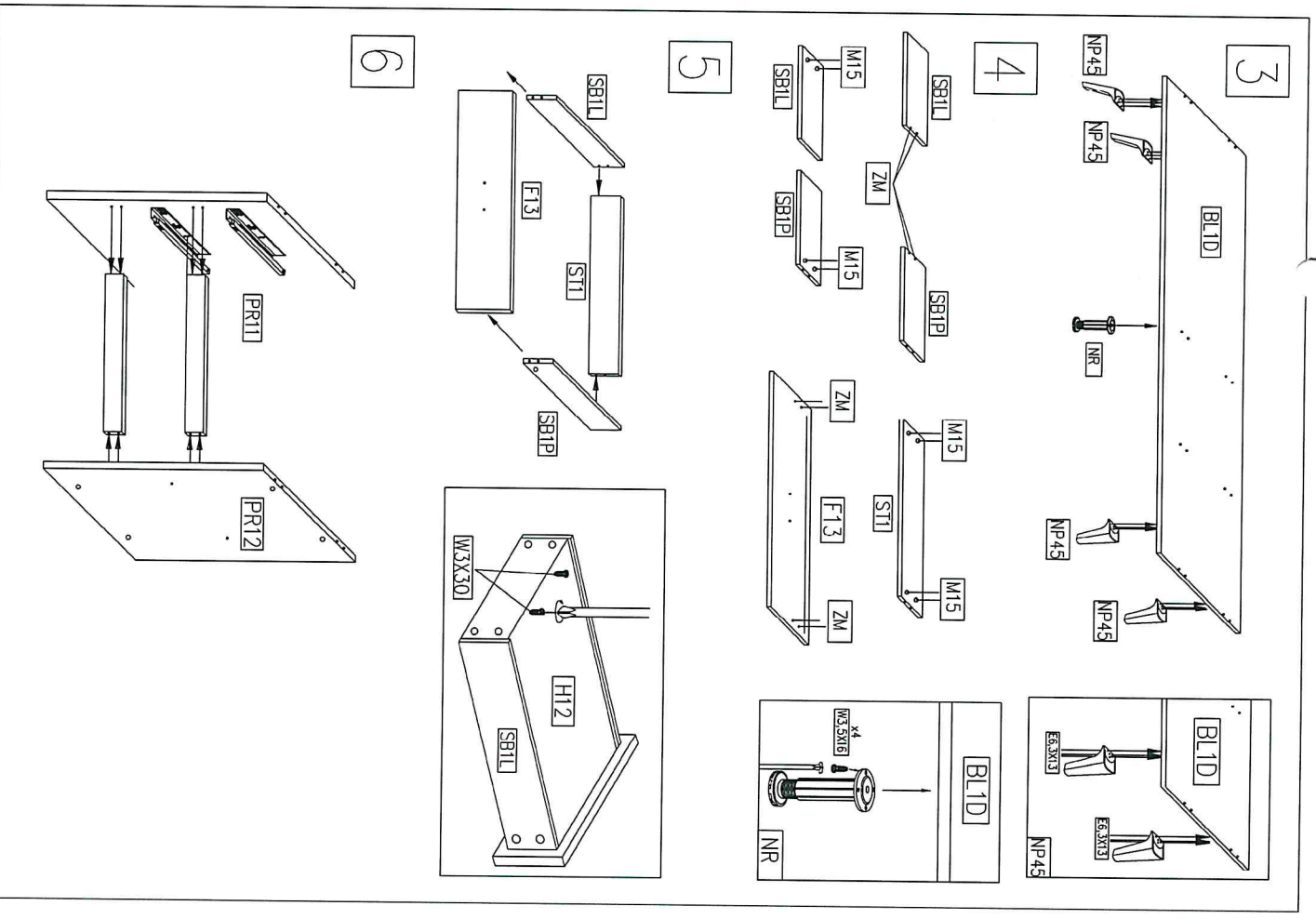
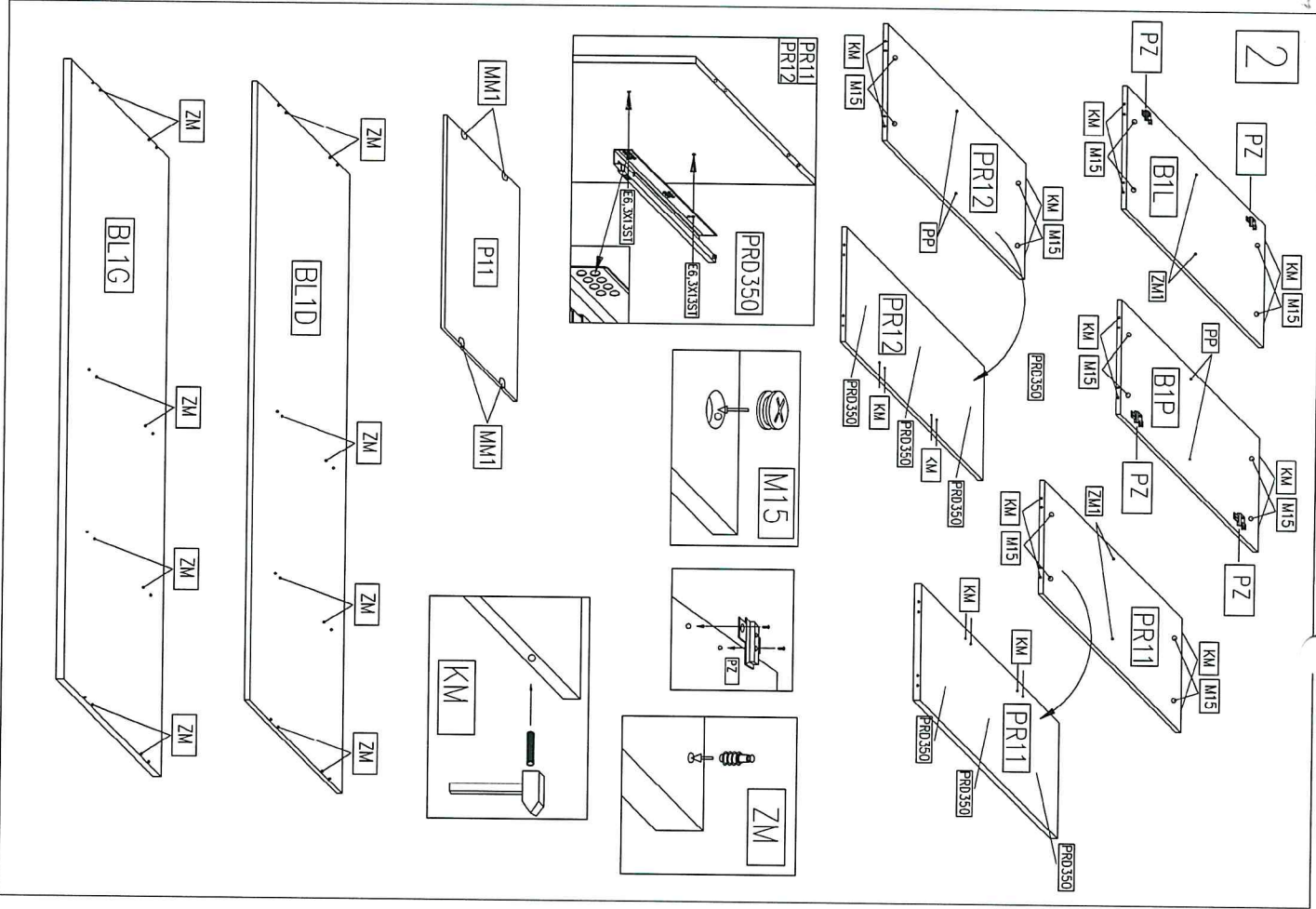

Fig. n°1

Montage des charnières sur les panneaux  
vis. 35x16mm.





Placer les éléments sur le socle inférieur B1L, B1P, PR11, PR12.

7

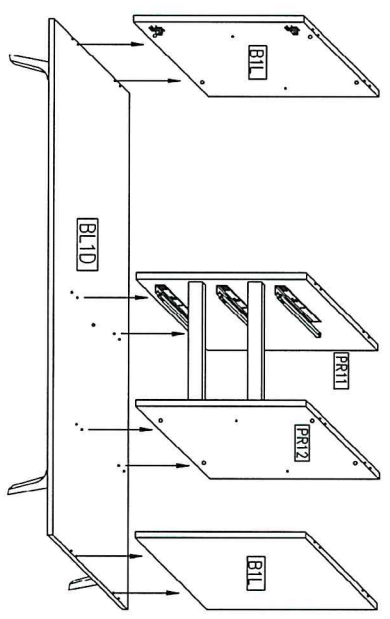

8

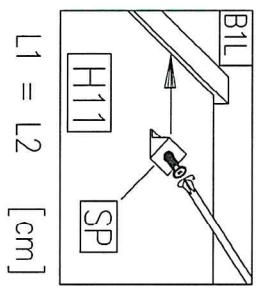

Placer le fond arrière et fixer (équerres plastiques). Utiliser les supports métal et vis 3X20 pour les parties intermédiaires.

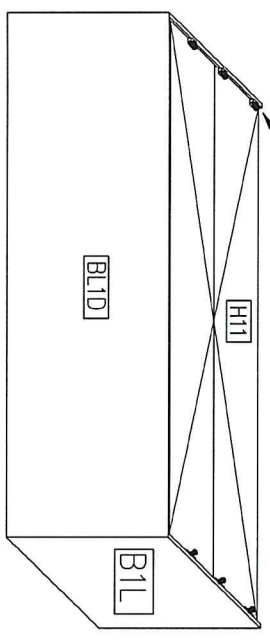

9

Monter le plateau supérieur. Fixation par goujon/excentrique.

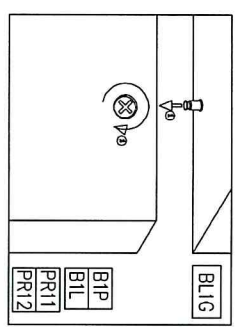
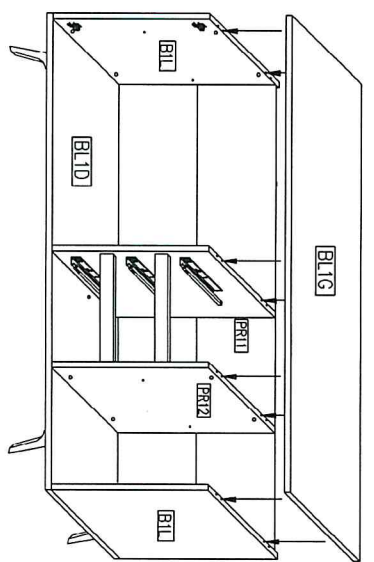

10

Insérer ensuite les étagères.

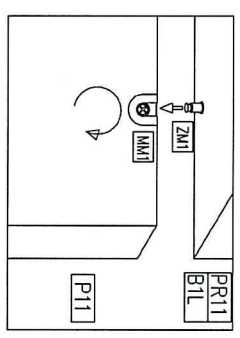
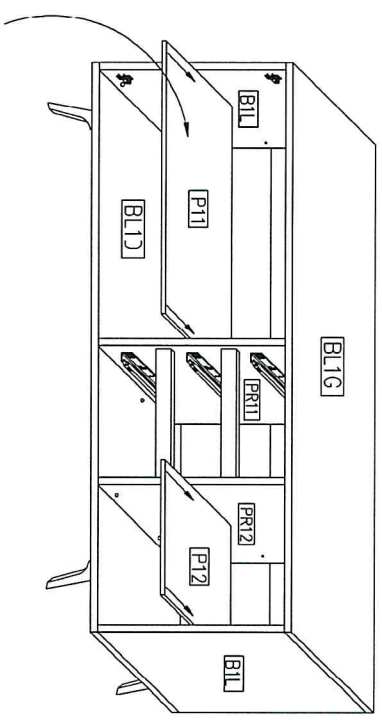

11

Placer les étagères et le tiroir.

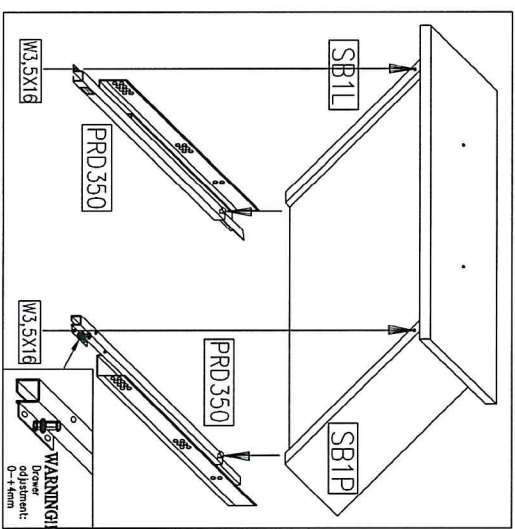
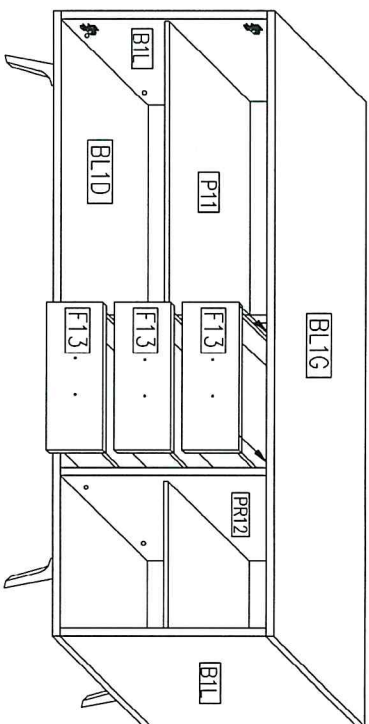

12

Monter ensuite les portes pour finaliser l'assemblage.  
Vérifier l'alignement et rectifier si besoin.

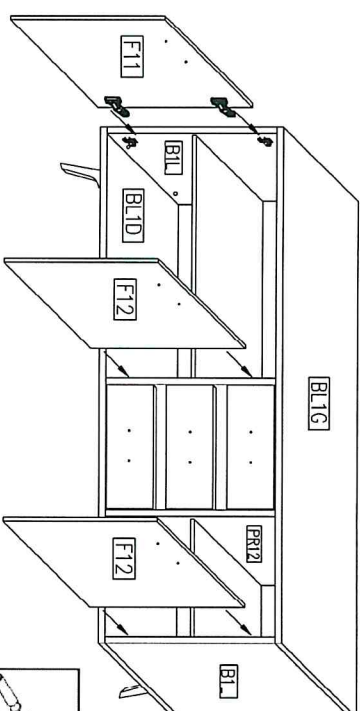

13

