

WARSAW

Meuble RTV/JTV 170

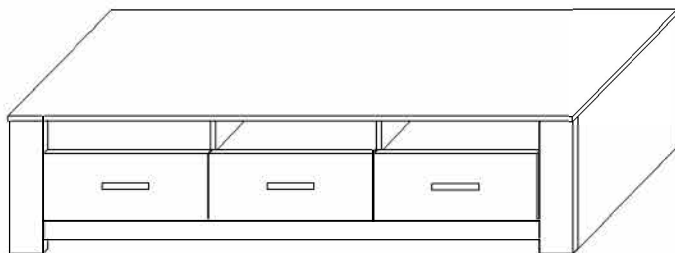

NOTICE DE MONTAGE A CONSULTER AVANT TOUTE OPERATION D'ASSEMBLAGE
 Merci de vérifier la bonne conformité des pièces ainsi que la quantité.
 En cas d'éléments manquants ou endommagés, veuillez nous contacter le plus rapidement possible.

L'opération d'assemblage est à effectuer sur une surface propre et sec (couverture). Les dommages causés par un montage incorrect et le non-respect de la séquence d'assemblage ne peut faire l'objet de contestation.

Dans le cas où l'une des chevilles en bois qui sortait du trou sur une longueur supérieure à 10 mm ne devrait pas être utilisée, car elle peut causer des dommages aux meubles en passant au travers.
 Ce cas ne peut ne peut être soumis à une contestation.

Éléments contenus dans le paquet

Éléments d'assemblage			Quincaillerie		
H11	Fond arrière	1 szt.	KM	cheville fixation	40 szt.
B1L	Montant gauche	1 szt.	K70X50	Vis 70x50	12 szt.
B1P	Montant droit	1 szt.	ZK	Capuchon	12 szt.
BL1G	Panneau séparation	1 szt.	KF	Clé de montage	1 szt.
PR11	Panneau séparation	1 szt.	M15	Excentrique 15	60 szt.
PR12	Panneau séparation	1 szt.	ZM	Goujon excentrique	60 szt.
PR13	Panneau séparation	1 szt.	ZMU	Capuchon goujon	60 szt.
PR14	Panneau séparation	1 szt.	W3X30	Vis 3x30	12 szt.
W11	Etagère	1 szt.	E63X13ST	Vis	12 szt.
W12	Etagère	1 szt.	SPP	Taquets isolé	2 szt.
W13	Etagère	1 szt.	SPY	Taquets	4 szt.
W14	Etagère	1 szt.	UA	Poignée UA160 / 220 SA	3 szt.
C1	Élément panneau	1 szt.	W4X25P	Vis poignée 4x25	6 szt.
F11	Facade tiroir	1 szt.	PRD350	Glissière tiroir	3 szt.
F12	Facade tiroir	1 szt.	SP	Équerre	25 szt.
F13	Facade tiroir	1 szt.			
ST1	Panneau arrière tiroir	3 szt.			
SB1L	Côté gauche tiroir	3 szt.			
SB1P	Côté droit tiroir	3 szt.			
H12	Fond tiroir	3 szt.			
L11	Élément panneau	1 szt.			
L12	Élément panneau	1 szt.			
L13	Élément panneau	1 szt.			

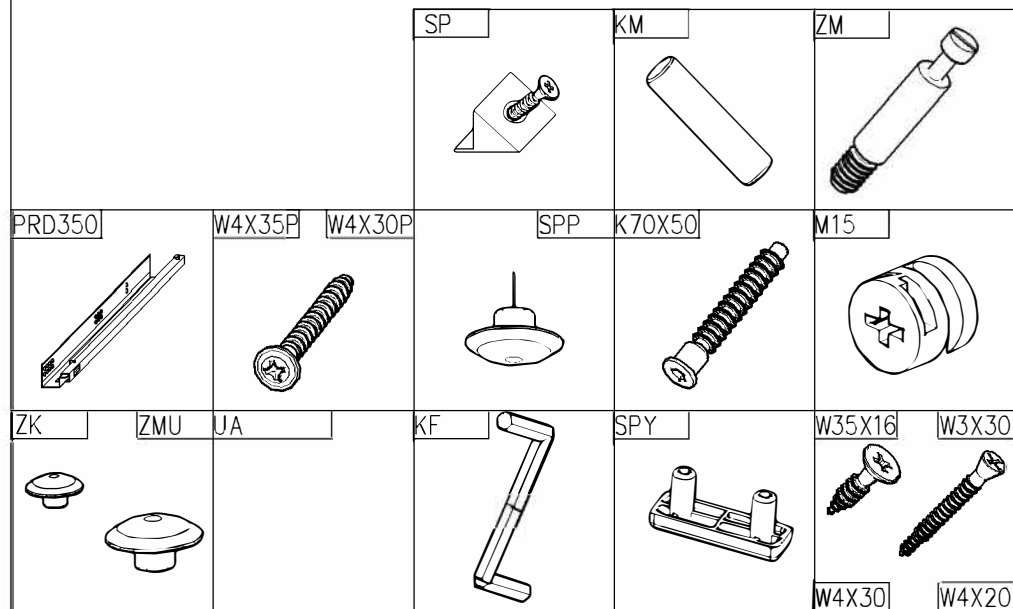

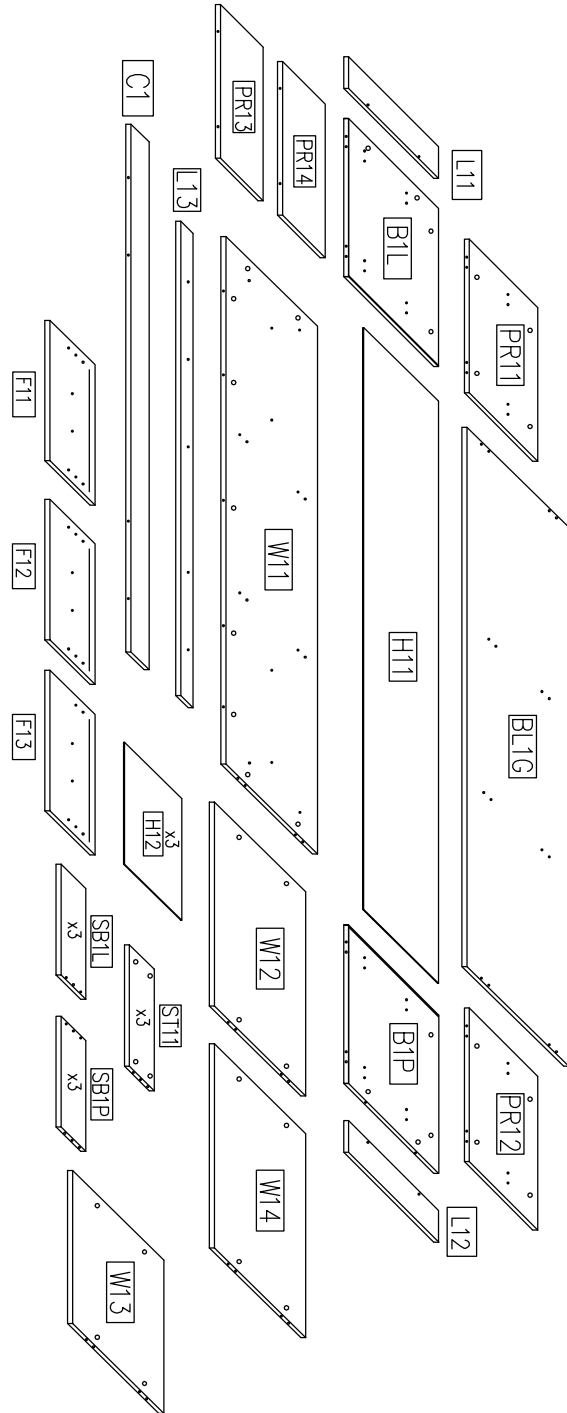

Outillage nécessaire

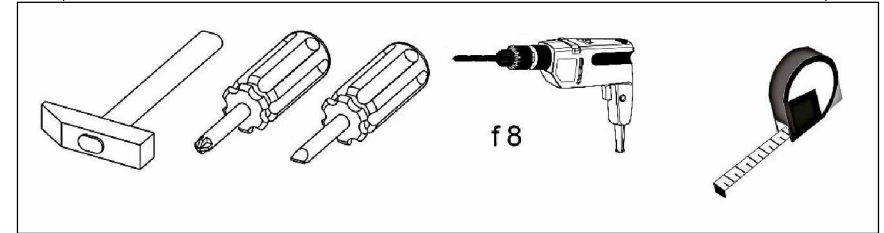

f 8

Principe d'assemblage par goujon/excentrique

Step 1: Screw dowel into wooden element	Step 2: Move element with mounted dowel to corresponding element	Step 3: Place cam into hole with mounted dowel	Step 4: Using screwdriver or Allen wrench twist cam clockwise.

ATTENTION! Avant l'installation, examiner soigneusement les étapes d'assemblages fournies par le fabricant.

1

Fig. 1-4

Préparation des éléments en vue de l'assemblage.

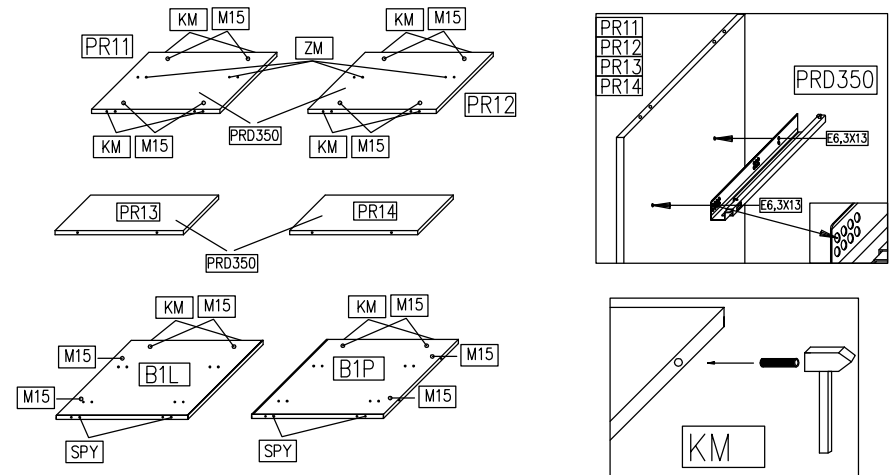

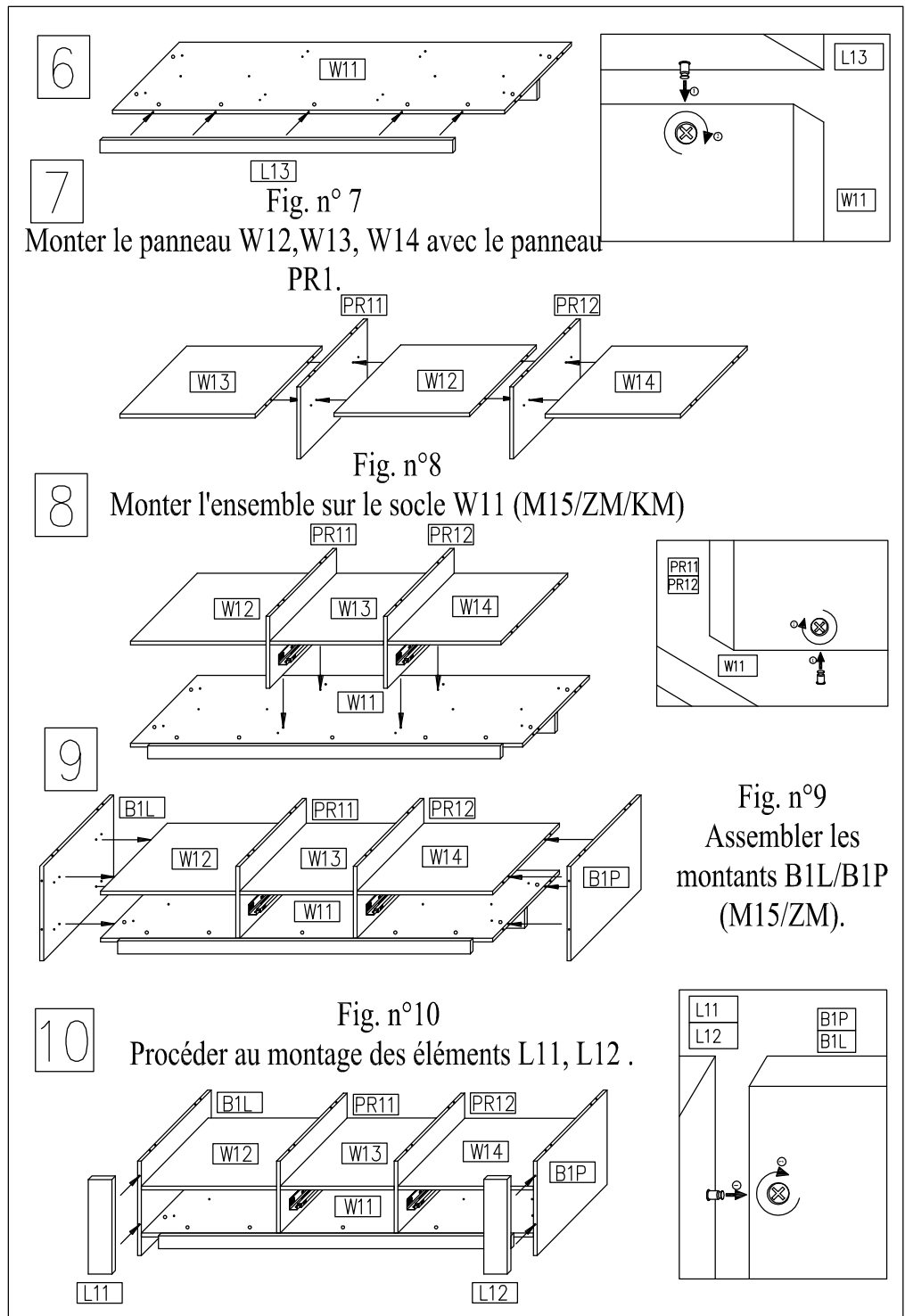
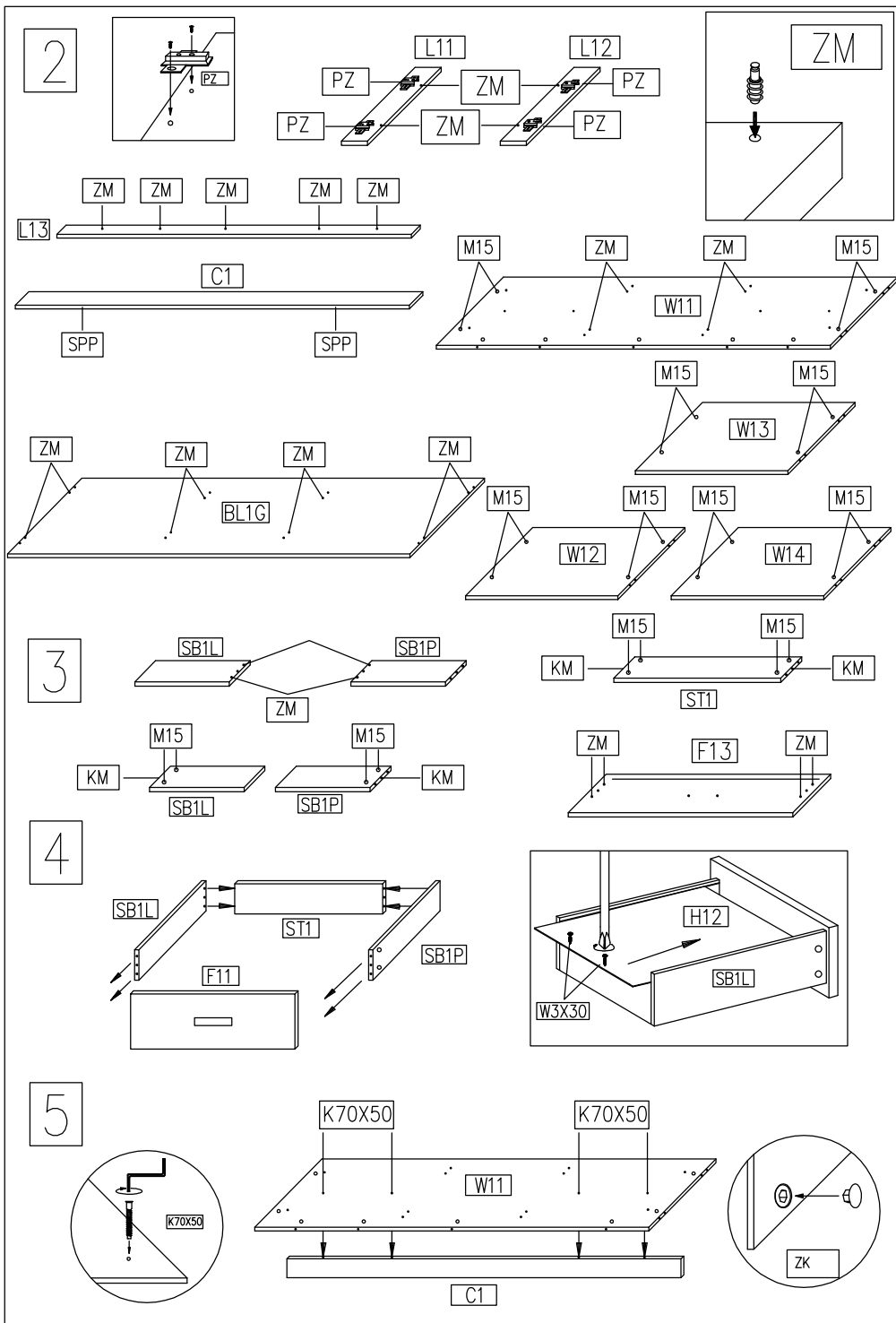

11

Fig. n°11
Placer le fond arrière et fixer
(équerres plastiques).

$L1 = L2$ [cm]

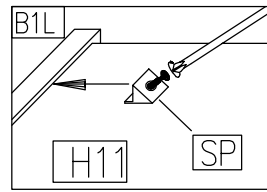
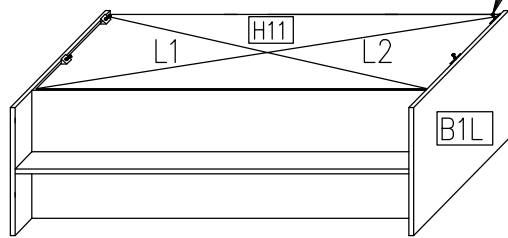

12

Fig. n°12
Procéder au montage des éléments .

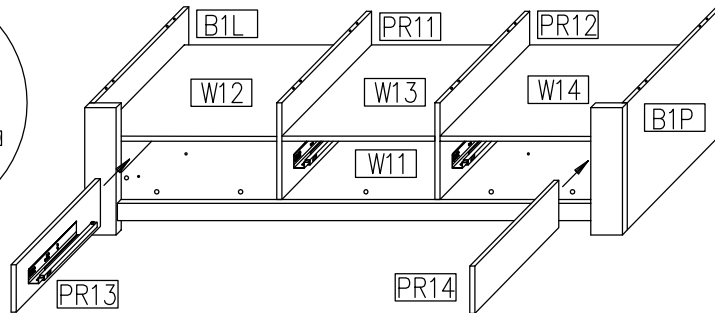
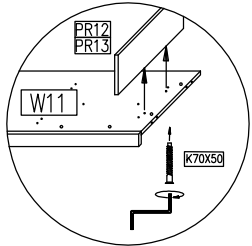
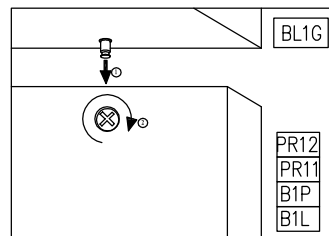
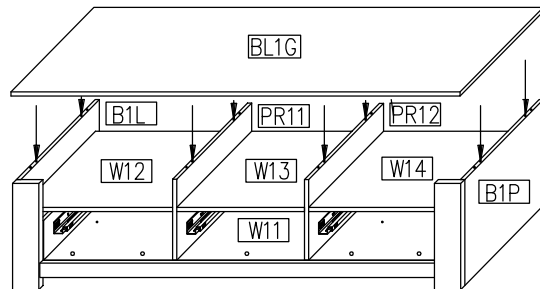

Fig. n°13
Monter le plateau supérieur. Fixation par
goujon/excentrique.

13



14

Fig. n°14
Insérer les tiroirs F11/F12 et F13.

