

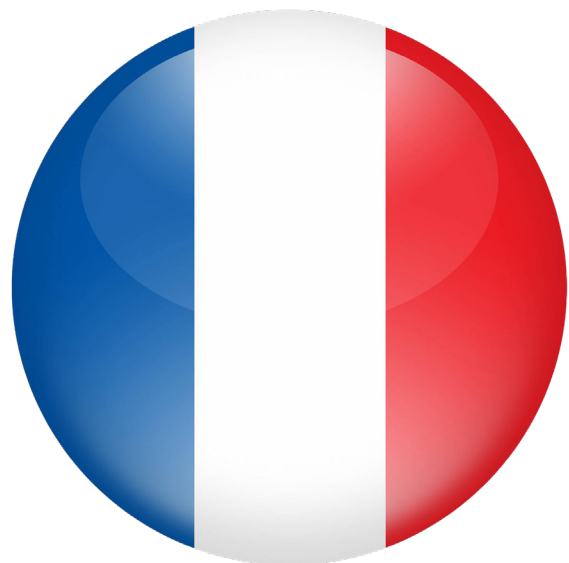

PRODUCT INFO

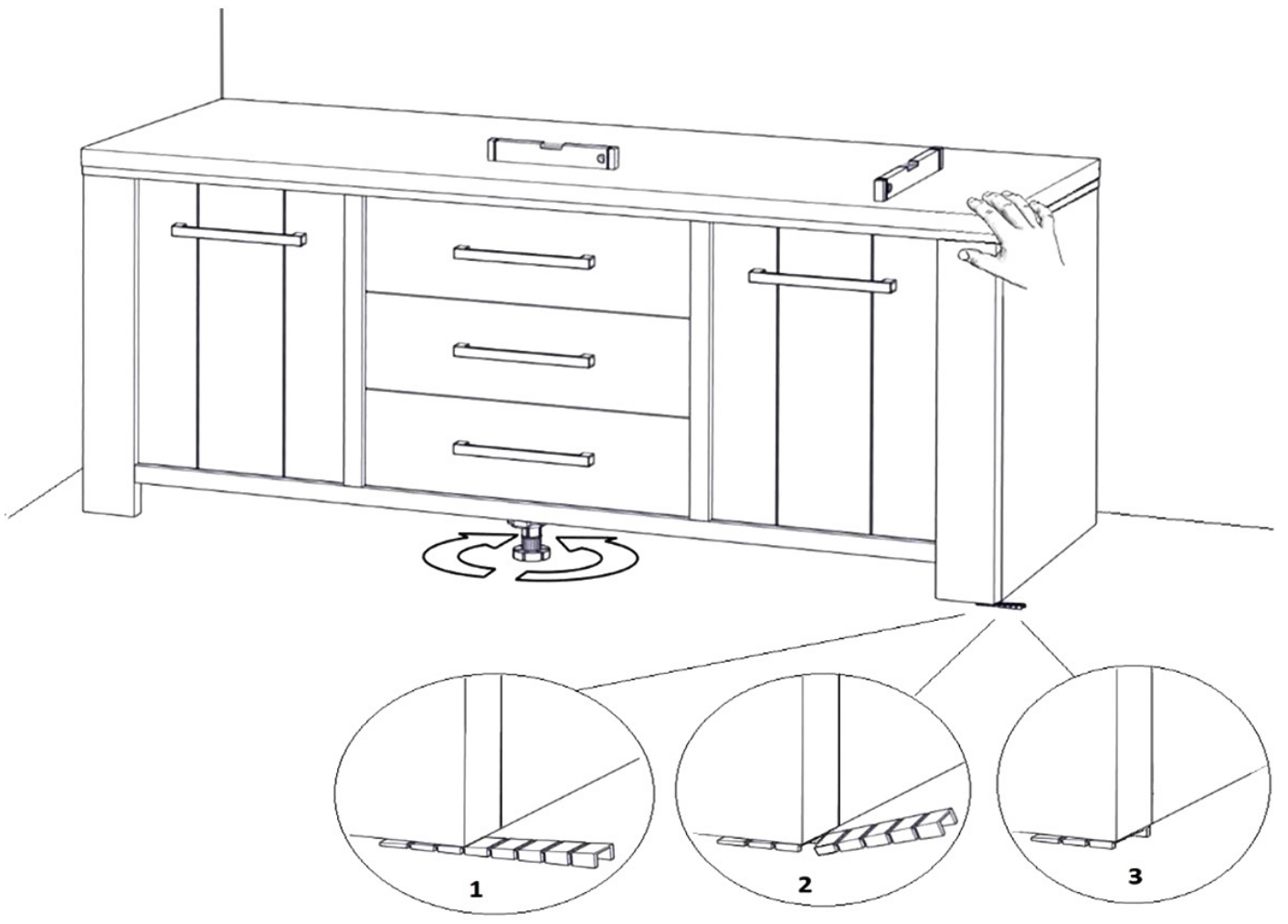



Gefeliciteerd met de aankoop van uw Lamulux meubel. Diverse prachtige en prijsbewuste woonprogramma's met de optiek van massief hout zijn vervaardigd van het onderhoudsvrije Lamulux. Daar waar de klant steeds meer kiest voor "beleving" boven materiaalgebruik, is Lamulux een goed alternatief.

Omdat natuurlijke uitstraling gekoppeld zou moeten zijn aan onderhoudsvrij en vriendelijk, is Lamulux de perfecte oplossing. Het ziet er niet alleen uit als echt hout, het voelt ook nog eens zo!

Door de aangebrachte houttekening en -structuur, heeft het dezelfde karakteristieken en kenmerken als massief hout. Bijkomend voordeel is dat melamine qua bacterievorming en schoonmaak mogelijkheid veel hygiënischer is. De poten zijn mogelijk van metaal of Lamulux omwikkeld met gemelamineerde finish folie of stootbestendige PVC. Wij raden u aan voorzichtig te zijn m.b.t. beschadigingen. De hoeken van uw meubel zijn het kwetsbaarste deel.

Lamulux is een materiaalontwikkeling, gebaseerd op vezelplaat en melamine. Melamine beharsing is ook wel bekend van de laminaat vloeren. Melamine is een synthetische stof welke voornamelijk wordt gebruikt bij de productie van harde, duurzame, gebruiksvriendelijke kunststoffen.

Alles is te beschadigen en te bekrassen. Bij normaal familiair gebruik is dit meubel echter in hoge mate resistent tegen krassen.

ONDERHOUDSVOORSCHRIFTEN

Het is raadzaam hardnekkig vuil te zuiveren met laminaat cleaner en dit vervolgens af te nemen met een vochtige schone doek (zonder reinigingsmiddelen). Hierna kunt u uw meubel het beste direct droog wrijven. Volg de schoonmaak instructies zoals vermeld op de verpakking. Voorkom dat u uw meubel schoonmaakt met schurend materiaal omdat dit glimplekken kan geven.

WIST U DAT?

Dit meubel is het resultaat van veel overleg, kritische overwegingen en zorgvuldige materiaal keuze. Klanttevredenheid is onze prioriteit en drijfveer. Dit vormt ook de rode draad in ons beleid wat betreft product ontwikkeling.

Indien u nadere inlichtingen wenst te ontvangen betreffende onderhoud, kwaliteitsaspecten of anderszins, kunt u contact opnemen met uw leverancier waarmee wij een constructieve overleg-relatie onderhouden.

Voor montage en gebruik dient u de extra instructies te volgen. Omwille van het ontwerp zijn de bijzet- en salontafel NIET geschikt om op te zitten.

Voor het gebruik a.u.b. uw meubel met een schone, zachte doek reinigen. Vooral de bladrand van de tafel is belangrijk zodat mogelijke stof- en/of kleurrestanten uw stoelen en kleding niet beschadigen.

Om ongewenste afdrukken en/of verkleuringen van uw stoel rug of armleggers te voorkomen wijzen wij u erop deze NIET nauwsluitend tegen de tafel te plaatsen maar enige ruimte vrij te laten.

Gebruikssporen zullen bij matte en donkere producten eerder zichtbaar zijn. Dit is geen reden tot reclamatie.



Let op: Buiten- en tuinmeubelen zijn geschikt voor buitenshuis gebruik terwijl huiskamer meubelen zijn ontwikkeld met het oog op binnenshuis gebruik. De keuze van grondstof, bevestigingsmateriaal en afwerking van onze meubelen is qua gebruiksintensiteit gebaseerd op het gemiddeld tot intensief gebruik ten behoeve van een gezinssituatie. Dit betekent ook dat onze meubelen niet zijn ontwikkeld voor openbare ruimten en/of horeca gelegenheden.

Onder pannen, bekens, koffiepoten etc. raden wij u aan onderzetters van kurk of vilt te gebruiken om vloestofschade te voorkomen. Gebruik geen onderzetters van plastic, rubber of soortgelijke materialen die weekmakers bevatten omdat deze de finishing kunnen aantasten.

Uit veiligheidsoogpunt en om beschadigingen te voorkomen, raden wij u aan de onderkant van de poten te voorzien van een beschermende laag zoals een glijdop of een geplakt viltlaagje. Wanneer u de meubelen wilt verplaatsen kunt u ze het beste optillen. Verslepen van meubelen kan schade veroorzaken aan zowel de meubelen als aan de vloer.

Beschadigingen en/of krassen op ijzer zijn inherent aan het product en behoren tot de karakteristieke eigenschappen van het meubel.

Hoe intensiever het gebruik van het meubel, hoe duidelijker de gebruikssporen.

Krasjes op glasplaten, handgrepen en andere plaatsen zijn niet uit te sluiten. Dit is inherent aan het meer of minder intensieve gebruik.

Indien de meubelen vlak worden geplaatst, zal extra druk op één van de constructie punten vermeden worden. Om deze reden raden wij u aan het meubel zo vlak/waterpas mogelijk te plaatsen ter voorkoming van lokale bovendruk op één plaats. Indien het meubel een middenpoot heeft, dient deze door in- en uitdraaien of met een stelwig afgesteld te worden.

Alle door ons opgegeven maten zijn bij benadering juist. Echter kleine afwijkingen zijn mogelijk en geen reden tot reclamatie.

- Marge in lengte en breedte blad: 2mm.
- Tolerantie inzakken tafelbladen: 8mm (zonder belasting).
- Afwijking metaalaccenten in verhouding met bovenblad: 2mm.

Bij de aansluiting tussen de panelen onderling is enige ruimte als speling toegelaten om montage te vergemakkelijken. U dient rekening te houden met een tolerantie van 1 – 3 mm. Ook de aansluiting tussen de uitschuifdelen en het klepblad van een tafel kenmerken zich altijd door 1 of enkele mm. speling/ruimte. Deze eventuele afwijkingen zijn dan ook geen reden tot reclamatie.

Het maximaal toelaatbare gewicht per item (mits egaal verdeeld en niet anders vermeld in de montage handleiding):

- Legplank: 7,5kg
- Lade: 5kg
- Bijzettafel: 5kg
- Wandplank: 5kg
- Eettafel top: 35kg
- Salontafel top: 15kg
- Hangroede: 20kg
- Dressoir top: 30kg



MEUBELN MET GUNCOLOUR-METAAL

Uw meubel kan ambachtelijke metaal accenten hebben met een industriële uitstraling. Metaal buizen worden van rol of plaatmateriaal gemaakt. Deze metaalplaten hebben door afkoeling tijdens productie een kleurenreeks. Dit kan leiden tot kleurverschil tussen de gebruikte metaaldelen. Na ontvetten en licht opschuren volgt er alleen een transparante poedercoat als bescherming. Hierdoor zijn de natuurlijke kleuren, lasverbindingen en metaal imperfecties/kenmerken nog grotendeels zichtbaar. Een kleurenreeks van een meer lichte tot een donker grijze kleur is ondanks zorgvuldige kleurselectie inherent aan deze uitstraling en finishing. Deze industriële kenmerken zijn zelfs gewenst en geen reden tot reclamatie.

KASTEN MET AIRCRAFT-STYLE FRONTEN

De Aircraft-Style-ladefronten zijn ambachtelijk en handgemaakt. Het vintage-retrolook metaal is o.a. door middel van schroeven aangebracht op de ladefronten. Het vintage-look metaal is handmatig gepolijst met staalwol en voorzien van beschermende laklagen.

Iedere ladefront is met de hand individueel gemaakt en wijkt daarom altijd iets af van de andere fronten welke weer door een andere meubelmaker zijn afgemonteerd. Het metaal laat zich eenvoudig onderhouden door het metaal met een droge en/of vochtige doek af te nemen.

De charme van deze producten bestaat eruit dat ieder front uniek en per stuk is handgemaakt en gekleurd. Daardoor wijken de fronten onderling altijd iets van elkaar af. Dit kenmerk is bewijs van ambachtelijke authenticiteit.

Drukfouten voorbehouden.



Congratulations on the purchase of your Lamulux furniture. Various beautiful and price-conscious livingroom programs with the look of solid wood are made of maintenance-free Lamulux. Where the customer increasingly chooses for “experience” over the use of materials, Lamulux is a good alternative.

Because natural appearance should be linked to maintenance-free and friendly, Lamulux is the perfect solution. It not only looks like real wood, it also feels like it!

Due to the applied wood drawing and structure, it has the same characteristics and features as solid wood. An additional advantage is that melamine is much more hygienic in terms of bacteria formation and cleaning ability. The legs may be made of metal or Lamulux wrapped with melamine finish foil or impact-resistant PVC. We advise you to be careful with regard to damage. The corners of your furniture are the most vulnerable part.

Lamulux is a material development, based on fiberboard and melamine. Melamine resin is also known from laminate floors. Melamine is a synthetic substance that is mainly used in the production of hard, durable, user-friendly plastics.

Everything can be damaged and scratched. However, with normal family use, this piece of furniture is highly resistant to scratches.

MAINTENANCE

We advise you to clean stubborn dirt with laminate cleaner and then wipe it off with a damp clean cloth (without cleaning agents). After this, it is best to rub your furniture dry immediately. Follow the cleaning instructions as mentioned on the packaging. Avoid cleaning your furniture with abrasive material as this can cause shiny spots.

DID YOU KNOW THAT?

This piece of furniture is the result of much discussion, critical considerations and careful choice of materials. Customer satisfaction is our priority and driving force. This is also the common thread in our product development policy.

If you wish to receive further information regarding maintenance, quality aspects or otherwise, please contact your supplier with whom we maintain a constructive consultation relationship.

For assembly and use, please follow the additional instructions. Due to the design, the side and coffee table are NOT suitable for sitting.

Before use, please clean your furniture with a clean, soft cloth. The top edge of the table is especially important so that possible fabric and/or color residues do not damage your chairs and clothing.

To prevent unwanted prints and/or discolouration of your chair back or armrests, we would like to point out that you should NOT place these tightly against the table, but leave some space free.

Signs of use will be more visible with matte and dark products. This is not a reason for complaint.



Attention: Outdoor and garden furniture are suitable for outdoor use, while living room furniture has been developed with indoor use in mind. The choice of raw material, fastening material and finish of our furniture is based on the average to intensive use for a family situation in terms of use intensity. This also means that our furniture has not been developed for public spaces and/or catering establishments.

We recommend using cork or felt coasters under pans, cups, coffee pots, etc. to prevent liquid damage. Do not use coasters made of plastic, rubber or similar materials containing plasticizers as they may affect the finish.

From a safety point of view and to prevent damage, we recommend that you provide the bottom of the legs with a protective layer such as a glide cap or a pasted felt layer. If you want to move the furniture, it is best to lift it. Dragging furniture can cause damage to both the furniture and the floor. Damage and/or scratches on iron are inherent to the product and are part of the characteristic features of the furniture.

The more intensive the use of the furniture, the clearer the traces of use. Scratches on glass plates, handles and other places cannot be ruled out. This is inherent to the more or less intensive use.

If the furniture is placed flat, extra pressure on one of the construction points will be avoided. For this reason, we recommend that you place the furniture as flat/level as possible to prevent local overpressure in one place. If the furniture has a center leg, this must be adjusted by screwing it in and out or using an adjusting wedge.

All sizes quoted by us are approximate. However, small deviations are possible and no reason for complaint.

- Margin in length and width top: 2 mm.
- Tolerance table top sagging: 8 mm (without load).
- Deviation of metal accents in relation to the top: 2mm.

Some space is allowed as clearance at the connection between the panels in order to be able to assemble the furniture. You should take into account a tolerance of 1 – 3 mm. The connection between the pull-out parts and the flap leaf of the table is also always characterized by 1 or a few mm space. These possible deviations are therefore no reason for a complaint.

The maximum allowable weight per item (if evenly distributed and not stated otherwise in the assembly manual):

- Shelf: 7,5kg
- Drawer: 5kg
- Side table: 5kg
- Wall shelf: 5kg
- Dining table top: 35kg
- Coffee table top: 15kg
- Hanging rod: 20kg
- Sideboard top: 30kg



FURNITURE WITH GUNCOLOUR-METAL

Your furniture can have traditional metal accents with an industrial look. Metal pipes are made from roll or sheet material. These metal plates have a color series due to cooling during production. This can lead to color differences between the metal parts used.

After degreasing and light sanding, only a transparent powder coat follows as protection. As a result, the natural colours, welded joints and metal imperfections/ characteristics are still largely visible. Despite careful color selection, a range of colors from a more light to a darker gray color is inherent to this look and finish. These industrial characteristics are even desirable and are no reason for complaint.

CABINETS WITH AIRCRAFT-STYLE FRONTS

The Aircraft-Style drawer fronts are artisanal and handmade. The vintage-retro look metal is applied to the drawer front with a.o. screws. The vintage-look metal is manually polished with steel wool and coated with protective lacquer. Each drawer front is individually made by hand and therefore always differs slightly from the other fronts, which are assembled by another furniture maker. The metal can easily be maintained by wiping the metal with a dry and/or damp cloth. The charm of these products is that each front is unique and individually handmade and colored. As a result, the fronts always deviate slightly from each other. This feature is proof of artisanal authenticity.

Misprints excepted.



Herzlichen Glückwunsch zum Kauf Ihres Lamulux-Möbels. Verschiedene schöne und preisbewusste Wohnprogramme in Massivholzoptik werden aus wartungsfreiem Lamulux gefertigt. Wo sich der Kunde zunehmend für „Erfahrung“ statt Materialeinsatz entscheidet, ist Lamulux eine gute Alternative.

Da natürliches Aussehen mit Wartungsfreiheit und Freundlichkeit verbunden werden soll, ist Lamulux die perfekte Lösung. Es sieht nicht nur aus wie echtes Holz, es fühlt sich auch so an!

Aufgrund der angewandten Holzzeichnung und -struktur hat es die gleichen Eigenschaften wie Massivholz. Ein zusätzlicher Vorteil ist, dass Melamin in Bezug auf Bakterienbildung und Reinigungsfähigkeit deutlich hygienischer ist. Die Beine können aus Metall oder Lamulux mit Melamin-Finish-Folie oder schlagfestem PVC umwickelt sein. Wir raten Ihnen, im Hinblick auf Beschädigungen vorsichtig zu sein. Die Ecken Ihrer Möbel sind der anfälligste Teil.

Lamulux ist eine Materialentwicklung auf Basis von Faserplatten und Melamin. Melaminharz ist auch von Laminatböden bekannt. Melamin ist eine synthetische Substanz, die hauptsächlich zur Herstellung von harten, langlebigen und benutzerfreundlichen Kunststoffen verwendet wird.

Alles kann beschädigt und zerkratzt werden. Bei normalem Familiengebrauch ist dieses Möbelstück jedoch sehr kratzfest.

WARTUNGSHINWEISE

Es empfiehlt sich, hartnäckige Verschmutzungen mit Laminatreiniger zu reinigen und anschließend mit einem feuchten, sauberen Tuch (ohne Reinigungsmittel) abzuwischen.

Danach reiben Sie Ihre Möbel am besten sofort trocken. Befolgen Sie die Reinigungsanweisungen auf der Verpackung. Vermeiden Sie es, Ihre Möbel mit Scheuermitteln zu reinigen, da dies glänzende Flecken verursachen kann.

WUSSTEN SIE DAS?

Dieses Möbelstück ist das Ergebnis vieler Überlegungen, kritischer Erwägungen und sorgfältiger Materialauswahl. Kundenzufriedenheit ist unsere Priorität und unser Antrieb. Dies ist auch der rote Faden in unserer Produktentwicklungspolitik. Wenn Sie weitere Informationen über Pflege, Qualitätsaspekten oder etwas anderes, wenden Sie sich bitte an Ihren Lieferanten, mit dem wir ein konstruktives Beratungsverhältnis haben.

Für die Montage und Verwendung befolgen Sie bitte die zusätzlichen Anweisungen. Der Beistelltisch und der Couchtisch sind NICHT zum Sitzen geeignet. Bitte reinigen Sie Ihre Möbel vor Gebrauch mit einem sauberen, weichen Tuch. Die Seite des Tisches ist besonders wichtig, damit eventuelle Stoff- und/oder Farbreise Ihre Stühle und Kleidung nicht beschädigen.

Um ungewünschte Abdrücke und/oder Verfärbungen Ihrer Stuhlrücken- oder Armlehnen zu vermeiden, möchten wir darauf hinweisen, dass diese NICHT dicht an den Tisch gestellt werden sollen, sondern dass etwas Platz frei gelassen werden soll. Bei matten und dunklen Produkten sind Gebrauchsspuren besser sichtbar. Dies ist kein Grund zur Reklamation



Achtung: Outdoor- und Gartenmöbel sind für den Außenbereich geeignet, während Wohnzimmermöbel für den Innenbereich entwickelt wurden. Die Auswahl der Rohstoffe, Befestigungsmaterialien und Verarbeitung unserer Möbel sind basiert auf eine durchschnittliche bis intensive Nutzung für eine familiäre Situation. Das bedeutet auch, dass unsere Möbel nicht für öffentliche Räume und/oder Gastronomiebetriebe entwickelt wurden.

Wir empfehlen die Verwendung von Kork- oder Filzuntersetzern unter Pfannen, Tassen, Kaffeekannen usw., um Flüssigkeitsschäden zu vermeiden. Verwenden Sie keine Untersetzer aus Kunststoff, Gummi oder ähnlichen Materialien, die Weichmacher enthalten, da diese die Oberfläche beeinträchtigen können.

Aus Sicherheitsgründen und um Beschädigungen zu vermeiden, empfehlen wir Ihnen, die Unterseite der Beine mit einer Schutzschicht wie z. B. einer Gleitkappe oder einer aufgeklebten Filzschicht zu versehen. Wenn Sie die Möbel verschieben möchten, heben Sie diese am besten an. Durch das Ziehen von Möbeln können sowohl die Möbel als auch der Boden beschädigt werden.

Beschädigungen und/oder Kratzer auf Eisen sind produktimmanent und gehören zu den charakteristischen Merkmalen der Möbel. Je intensiver die Möbel genutzt werden, desto deutlicher werden die Gebrauchsspuren. Kratzer auf Glasplatten, Griffen und anderen Stellen können nicht ausgeschlossen werden. Dies liegt an der mehr oder weniger intensiven Nutzung.

Wenn die Möbel flach aufgestellt werden, wird zusätzlicher Druck auf einen der Konstruktionspunkte vermieden. Aus diesem Grund empfehlen wir Ihnen, die Möbel möglichst flach/eben aufzustellen, um einen lokalen Überdruck an einer Stelle zu vermeiden. Wenn das Möbel einen Mittelfuß hat, muss dieser durch Ein- und Ausschrauben oder mit einem Keil justiert werden.

Alle von uns angegebenen Größen sind ungefähre Angaben. Kleine Abweichungen sind jedoch möglich und kein Grund zur Reklamation.

- Rand in Länge und Breite der Tischplatte: 2 mm.
- Durchbiegungstoleranz der Tischplatte: 8 mm (ohne Last).
- Abweichung der Metallakzente in Bezug auf die Oberseite: 2 mm.

An der Verbindung zwischen den Paneelen ist etwas Platz als Freiraum vorgesehen, um den Zusammenbau zu erleichtern. Sie sollten eine Toleranz von 1 – 3 mm berücksichtigen. Auch die Verbindung zwischen den Auszügen und der Klappe eines Tisches zeichnet sich immer durch 1 oder wenige mm aus. locker/Raum. Diese möglichen Abweichungen sind daher kein Reklamationsgrund.

Das maximal zulässige Gewicht pro Artikel (falls gleichmäßig verteilt und in der Montageanleitung nicht anders angegeben):

- Regal: 7,5kg
- Schublade: 5kg
- Beistelltisch: 5kg
- Wandregal: 5kg
- Esstischplatte : 35kg
- Couchtisch: 15kg
- Stange: 20kg
- DRESSOIR Platte: 30kg



MÖBEL MIT GUNCOLOR METALL

Ihre Möbel können traditionelle Metallakzente mit einem industriellen Look haben. Metallrohre werden aus Rollen- oder Plattenmaterial hergestellt. Diese Metallplatten haben aufgrund der Abkühlung während der Produktion eine Farbreihe. Dies kann zu Farbunterschieden zwischen den verwendeten Metallteilen führen. Nach dem Entfetten und leichten Anschleifen folgt als Schutz nur noch ein transparenter Pulverlack.

Dadurch sind die natürlichen Farben, Schweißnähte und Metallfehler/Merkmale noch weitgehend sichtbar. Trotz sorgfältiger Farbauswahl ist eine Farbpalette von einem helleren bis zu einem dunkleren Grauton diesem Aussehen und Finish eigen. Diese industriellen Eigenschaften sind sogar erwünscht und kein Grund zur Reklamation.

SCHRÄNKE MIT AIRCRAFT-STYLE FRONTEN

Die Aircraft-Style Schubladenfronten sind handwerklich und handgefertigt. Das Metall im Vintage-Retro-Look wird u.a. mittels Schrauben auf die Schubladenfronten aufgebracht. Das Metall im Vintage-Look wird von Hand mit Stahlwolle poliert und mit Schutzlack überzogen. Jede Schubladenfront wird individuell von Hand gefertigt und unterscheidet sich daher immer leicht von den anderen Fronten, die von einem anderen Möbelhersteller montiert werden. Das Metall kann leicht gepflegt werden, indem das Metall mit einem trockenen und/oder feuchten Tuch abgewischt wird. Der Charme dieser Produkte besteht darin, dass jede Front einzigartig und individuell handgefertigt und gefärbt ist. Dadurch weichen die Fronten immer leicht voneinander ab. Dieses Merkmal ist ein Beweis für die handwerkliche Echtheit.

Druckfehler vorbehalten.

Félicitations pour l'achat de votre mobilier Lamulux. Plusieurs superbes collections d'ameublement à prix abordable, à l'aspect de bois massif, sont fabriquées à partir du Lamulux, qui ne nécessite aucun entretien. Quand le client choisit de plus en plus "l'expérience" plutôt que les matériaux, Lamulux est une bonne alternative.

Parce que l'aspect naturel doit être lié à l'absence d'entretien et à la convivialité, Lamulux est la solution parfaite. Non seulement il a l'apparence du bois véritable, mais on le perçoit aussi au toucher !

Grâce à la conception et à la structure du bois appliqué, il présente les mêmes caractéristiques et les mêmes particularités que le bois massif. Un avantage supplémentaire est que la mélamine est beaucoup plus hygiénique en termes de formation de bactéries et de possibilités de nettoyage. Les pieds peuvent être en métal ou en Lamulux enveloppé d'un film de finition en mélamine ou en PVC résistant aux chocs. Nous vous conseillons d'être prudent concernant les dommages. Les angles de vos meubles sont la partie la plus vulnérable.

Le Lamulux est un développement de matériaux à base de panneaux de fibres et de mélamine. La résine de mélamine est également connue sous l'appellation de revêtement de sol stratifié. La mélamine est une substance synthétique principalement utilisée dans la production de plastiques durs, durables et faciles à utiliser.

Tout peut être abîmé et rayé. En revanche, lors d'une utilisation familiale normale, ces meubles sont très résistants aux rayures.

PRESCRIPTIONS D'ENTRETIEN

Nous vous recommandons de nettoyer les saletés tenaces avec un nettoyant pour stratifiés, puis de les essuyer avec un chiffon propre et humide (sans produits de nettoyage). Après quoi, il est préférable de sécher immédiatement vos meubles avec un chiffon. Suivez les instructions de nettoyage indiquées sur l'emballage. Évitez de nettoyer vos meubles avec un produit abrasif, car cela peut faire apparaître des marques brillantes.

LE SAVIEZ-VOUS ?

Ce meuble est le résultat de nombreuses discussions, de considérations critiques et d'une sélection minutieuse des matériaux. La satisfaction du client est notre priorité et notre principal objectif. C'est également le fil conducteur de notre politique de développement de produits.

Si vous souhaitez recevoir de plus amples informations concernant l'entretien, les aspects qualitatifs ou autres, veuillez contacter votre fournisseur avec lequel nous entretenons une relation de collaboration constructive.

Pour le montage et l'utilisation, veuillez suivre les instructions supplémentaires. En raison de leur conception, la table d'appoint et la table basse ne conviennent PAS pour s'asseoir dessus.

Avant de l'utiliser, veuillez nettoyer vos meubles avec un chiffon propre et doux. Le bord du plateau de la table est particulièrement important afin que les éventuels résidus de poussière et/ou de couleur n'endommagent pas vos chaises et vos vêtements.

Pour éviter les marques de doigts indésirables et/ou la décoloration du dossier ou des accoudoirs de votre chaise, veuillez NE PAS les placer très près de la table mais laisser un certain espace.

Les marques d'utilisation seront plus visibles sur les produits mats et foncés. Ce n'est pas une raison pour porter réclamation.



Attention : Les meubles d'extérieur et de jardin sont prévus pour un usage extérieur tandis que les meubles de salon sont conçus pour un usage intérieur. En termes d'intensité d'utilisation, le choix de la matière première, du matériel de fixation et de la finition de nos meubles est basé sur une utilisation moyenne à intensive pour une situation familiale. Cela signifie également que nos meubles ne sont pas conçus pour les espaces publics et/ou les établissements horeca.

Sous les casseroles, les tasses, les cafetières, etc. nous vous recommandons d'utiliser des sous-verres en liège ou en feutre pour éviter les dommages causés par les liquides. N'utilisez pas de sous-verres en plastique, en caoutchouc ou en matériaux similaires contenant des plastifiants, car ceux-ci peuvent endommager la finition.

Pour des raisons de sécurité et pour éviter tout dommage, nous recommandons que le dessous des pieds soit recouvert d'une couche de protection telle qu'un patin ou un feutre collé. Lorsque vous souhaitez déplacer le meuble, il est préférable de le soulever. Traîner des meubles peut abîmer à la fois les meubles et le sol.

Les dommages et/ou les rayures sur le fer sont inhérents au produit et font partie des caractéristiques du meuble.

Plus l'utilisation du meuble est intensive, plus les signes d'utilisation seront évidents. Des rayures sur les étagères en verre, les poignées et autres endroits ne sont pas à exclure. C'est inhérent à une utilisation plus ou moins intensive.

Si le meuble est placé à plat, une pression supplémentaire sur l'un des points de construction sera évitée. Pour cette raison, nous vous recommandons de placer les meubles aussi à plat/de niveau que possible afin d'éviter une surpression locale à un seul endroit. Si le meuble possède un pied central, celui-ci doit être réglé en le vissant ou le dévissant ou à l'aide d'une cale de mise à niveau.

Toutes les dimensions fournies par nos soins sont à titre indicatif. Toutefois, des écarts mineurs sont possibles et ne constituent pas un motif de réclamation.

- Marge en longueur et largeur du plateau : 2mm.
- Tolérance d'affaissement des plateaux de table : 8mm (sans charge).
- Différence des accents métalliques par rapport à la surface supérieure : 2mm.

Au niveau de la connexion entre les panneaux, un certain espace est prévu comme dégagement pour faciliter l'assemblage. Une tolérance de 1 à 3 mm doit être prise en compte. La connexion entre les panneaux d'extension et le rabat d'une table est également toujours caractérisée par 1 ou quelques mm de jeu/espace. Ces écarts éventuels ne constituent donc pas un motif de réclamation.

Le poids maximal autorisé par article (s'il est réparti uniformément et si rien d'autre n'est indiqué dans les instructions de montage) :

- Étagère : 7,5 kg
- Tiroir : 5 kg
- Table d'appoint : 5kg
- Tablette murale : 5kg
- Plateau de table à manger : 35 kg
- Plateau de la table basse : 15 kg
- Tringle de suspension : 20 kg
- Dessus de buffet : 30 kg



MEUBLES AVEC GUNCOLOUR-METAL

Vos meubles peuvent avoir des accents métalliques artisanaux au look industriel. Les tubes métalliques sont fabriqués à partir de bobines ou de feuilles de métal. Ces feuilles de métal présentent une gamme de couleurs due au refroidissement pendant la production. Cela peut entraîner des différences de couleur entre les pièces métalliques utilisées. Après un dégraissage et un léger ponçage, seule un thermolaquage transparent suit comme protection. De ce fait, les couleurs naturelles, les soudures et les imperfections/caractéristiques du métal sont dans une large mesure encore visibles. Une gamme de couleurs allant d'un gris plus clair à un gris foncé est inhérente à ce look et à cette finition malgré une sélection minutieuse des couleurs. Ces caractéristiques industrielles sont même souhaitables et ne donnent lieu à aucune réclamation.

ARMOIRES AVEC FACES AVANT DE STYLE AIRCRAFT

Les faces de tiroir de style Aircraft sont fabriquées de manière artisanale et à la main. Le métal au look vintage-rétro a été appliqué aux faces des tiroirs au moyen de vis. Le métal au look vintage est poli à la main avec de la laine d'acier et recouvert d'une laque de protection.

Chaque face de tiroir est fabriquée individuellement à la main et diffère donc toujours légèrement des autres faces, qui sont finies par un autre fabricant de meubles. Le métal est facile à entretenir en l'essuyant avec un chiffon sec et/ou humide.

Le charme de ces produits est que chaque face est unique, faite à la main et colorée individuellement. Par conséquent, les faces sont toujours légèrement différentes les unes des autres. Cette caractéristique est une preuve d'authenticité artisanale.

Sous réserve de fautes d'impressions.