

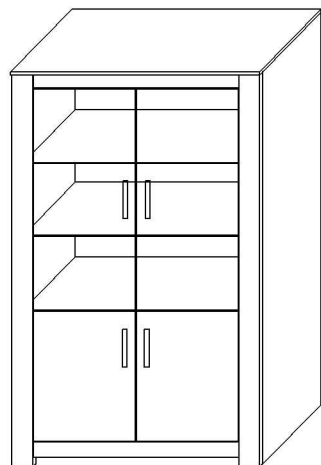

"POZNAN" Vitine PAW-1



NOTICE DE MONTAGE A CONSULTER AVANT TOUTE OPERATION D'ASSEMBLAGE
Merci de vérifier la bonne conformité des pièces ainsi que la quantité.
En cas d'éléments manquants ou endommagés, veuillez nous contacter le plus rapidement possible.

L'opération d'assemblage est à effectuer sur une surface propre et sec (couverture). Les dommages causés par un montage incorrect et le non-respect de la séquence d'assemblage ne peut faire l'objet de contestation.

Dans le cas où l'une des chevilles en bois qui sortait du trou sur une longueur supérieure à 10 mm ne devrait pas être utilisée, elle peut causer des dommages aux meubles en passant au travers.
Ce cas ne peut être soumis à une contestation.

Eléments contenus dans le paquet

Elements d'assemblage			Quincaillerie		
H1	Fond arrière	2 szt.	KM	Cheville en bois	12 szt.
B1L	Panneau montant gauche	1 szt.	K70X50	Vis 70x50	4 szt.
B1P	Panneau montant droite	1 szt.	ZK	Capuchon	4 szt.
BL1G	Plateau supérieur	1 szt.	KF	Clé montage	1 szt.
P11	Étagère en verre	2 szt.	M15	Excentrique	29 szt.
P12	Étagère	1 szt.	ZM	Goujon	29 szt.
F11	Portes	1 szt.	ZMU	Capuchon	29 szt.
F12	Portes	1 szt.	SPP	Taquets isolé	1 szt.
F13	Portes	2 szt.	SPY	Taquets	4 szt.
Cl	Plinthe	1 szt.	UA	Poignée	4 szt.
L11	Élément panneau	1 szt.	W4X27P	Vis poignée 4x27	4 szt.
L12	Élément panneau	1 szt.	W4X17P	Vis poignée 4x17	4 szt.
L13	Élément panneau	1 szt.	SP	Équerre	20 szt.
L14	Élément panneau	1 szt.	ZR	Élément charnière	4 szt.
			ZRS	Élément charnière	4 szt.
			PZ	Élément charnière	8 szt.
			MM1	Excentrique	4 szt.
			ZM1	Goujon	4 szt.
			LM	Connecteur métallique	4 szt.
			W3,5X16	Vis	24 szt.
			W3x20	Vis 3x20	20 szt.
			PPS	Support d'étagère en verre	8 szt.

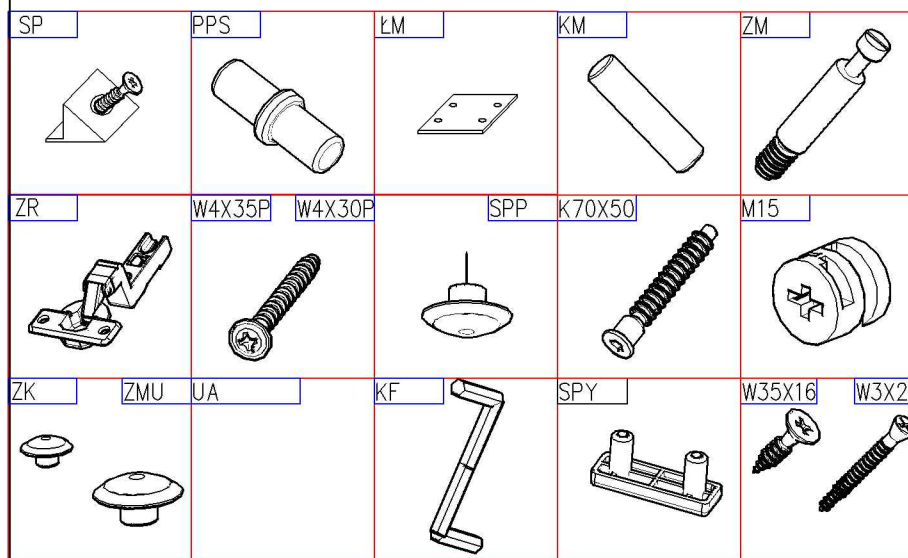

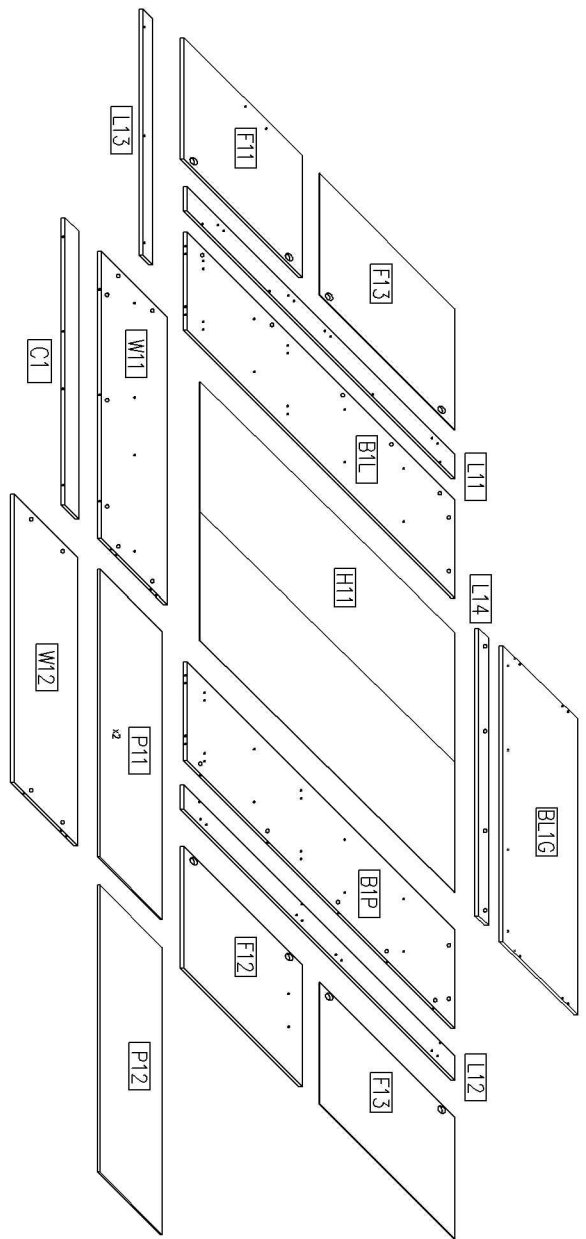

Outillage nécessaire

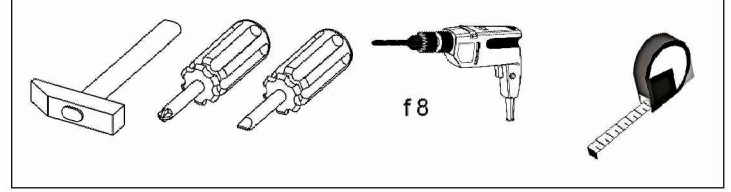

f 8

Principe d'assemblage pas goujon/excentrique

Step 1:
Screw dowel into wooden element

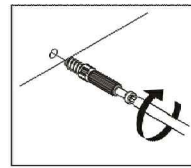

Step 2:
Move element with mounted dowel to corresponding element

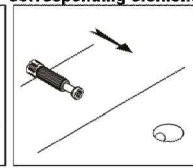

Step 3:
Place cam into hole with mounted dowel

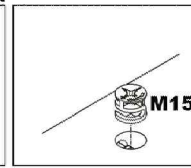

Step 4:
Using screwdriver or Allen wrench twist cam clockwise.

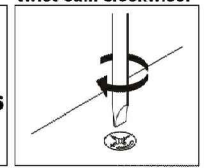

Instructions d'assemblage

Fig. 1-4.
Assemblage des éléments.

1

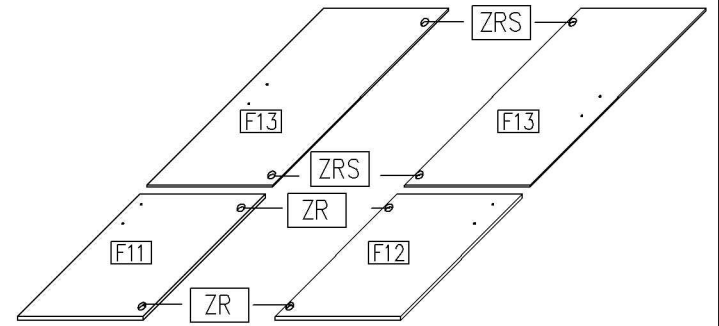
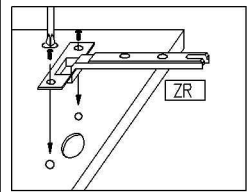

2

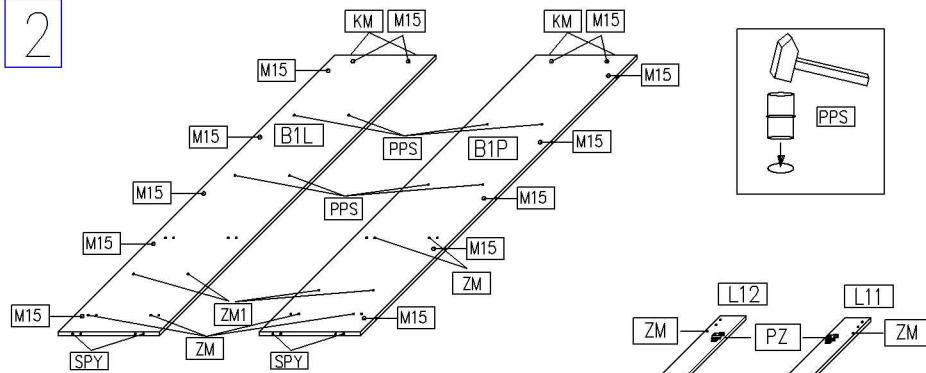

3

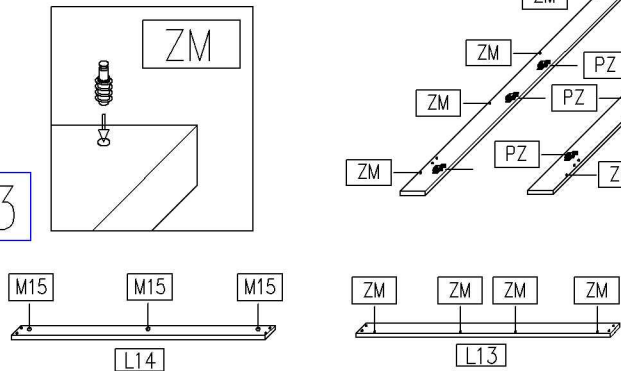

4

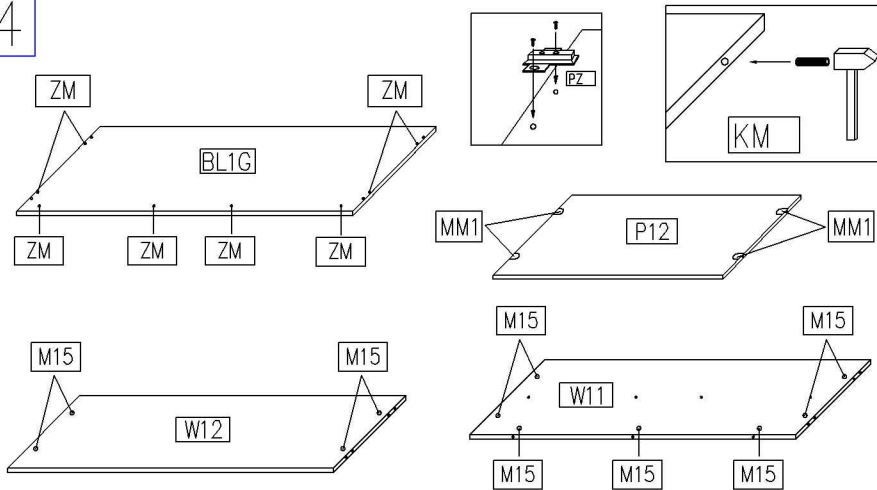

5

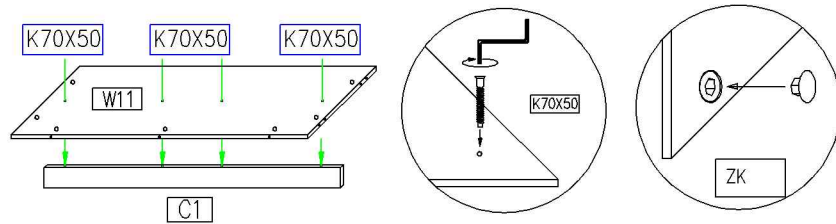

6

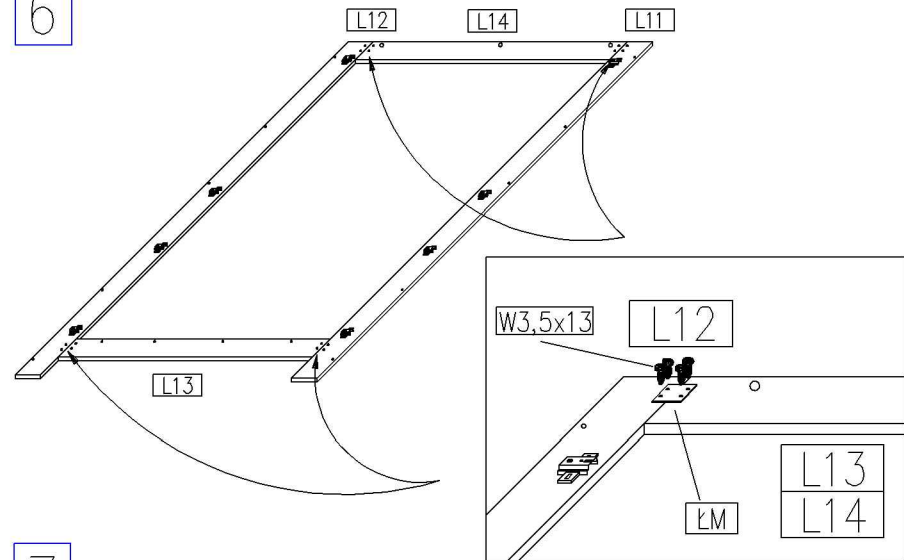

7

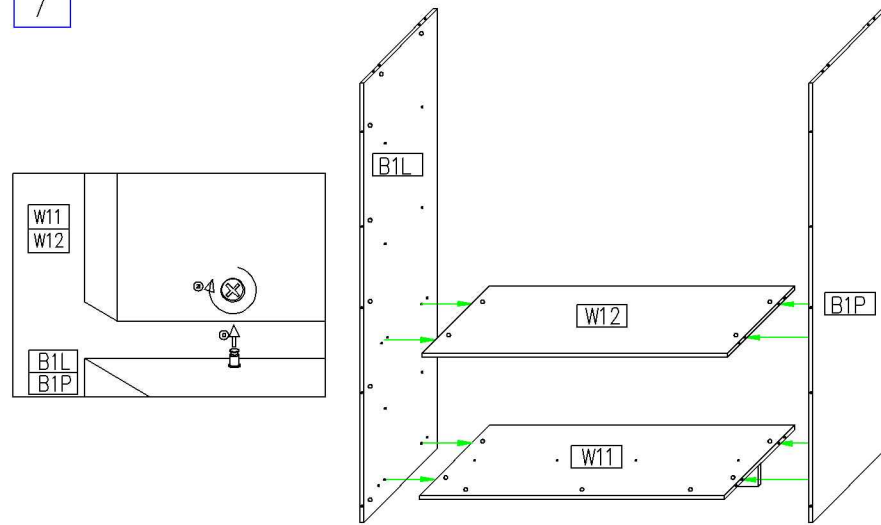

8

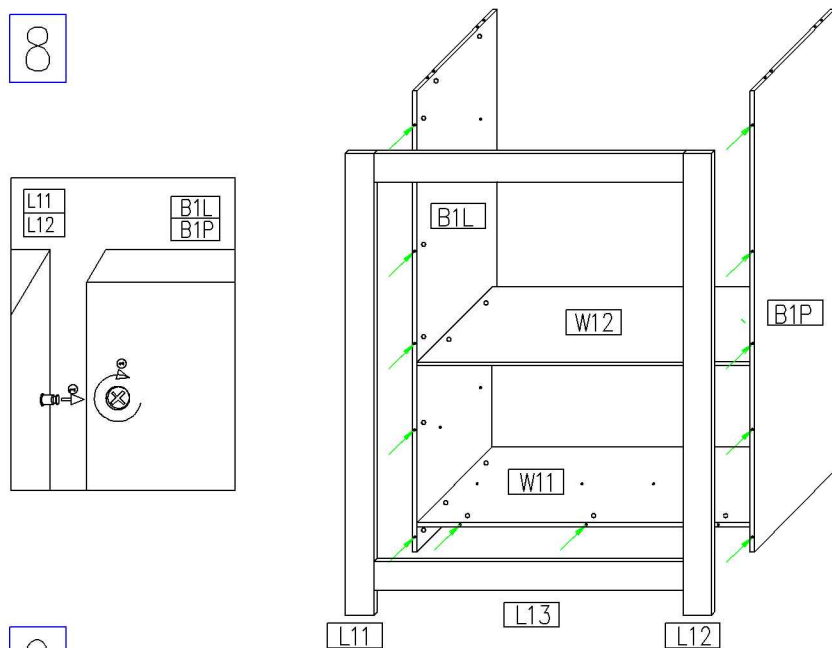

9

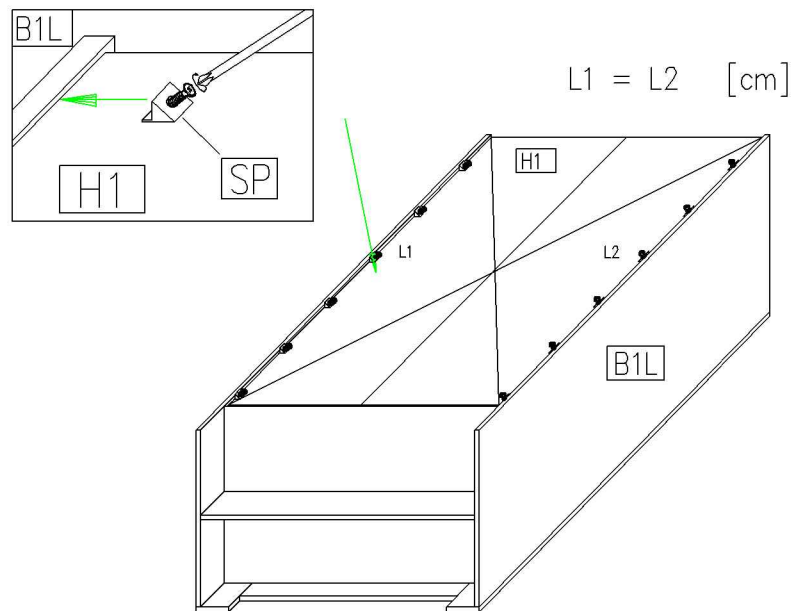

10

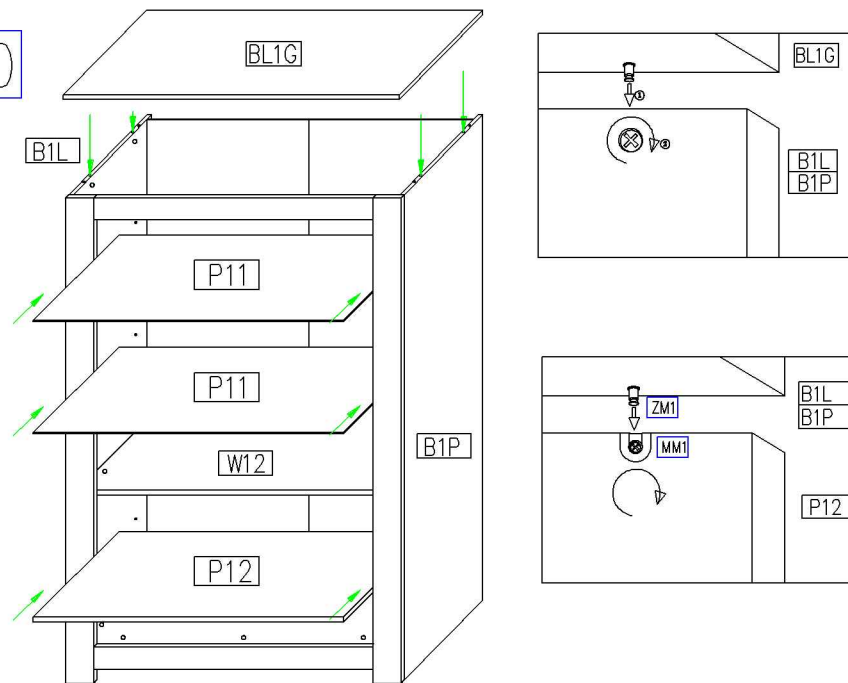

11

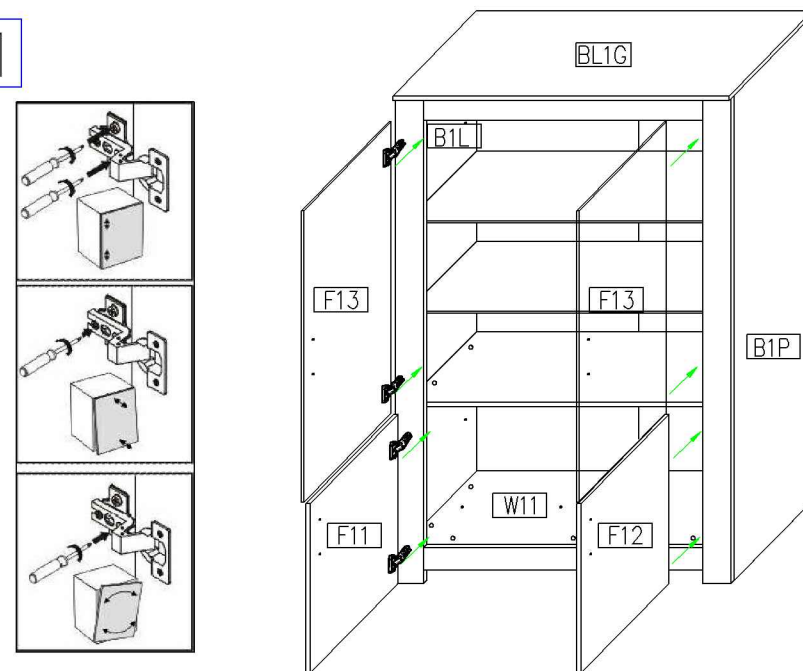

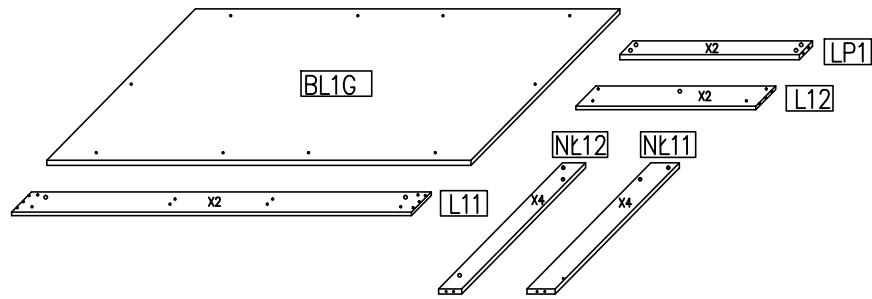

Outillage nécessaire

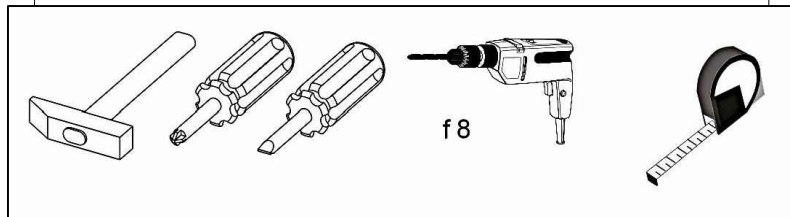

Principe d'assemblage par goujon/excentrique.

<p>Step 1: Screw dowel into wooden element</p>	<p>Step 2: Move element with mounted dowel to corresponding element</p>	<p>Step 3: Place cam into hole with mounted dowel</p>	<p>Step 4: Using screwdriver or Allen wrench twist cam clockwise.</p>
-----------------------------------------------------------	------------------------------------------------------------------------------------	------------------------------------------------------------------	----------------------------------------------------------------------------------

ATTENTION

Avant le montage, examiner soigneusement les étapes d'assemblage fournies par le fabricant.

Fig. 1-3.

Préparation des éléments en vue de l'assemblage.

1

2

3

Fig. n°3

Assemblage des pieds NL11/NL12/NL13/NL14 (vis goujon/excentrique)

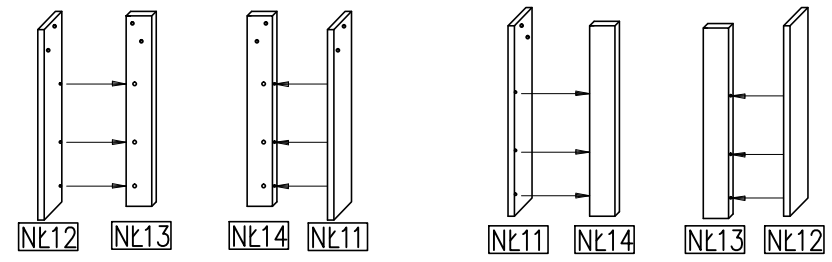

4

Fig. n°4

Assemblage des traverses de soutien du plateau supérieur par vis goujon/excentrique

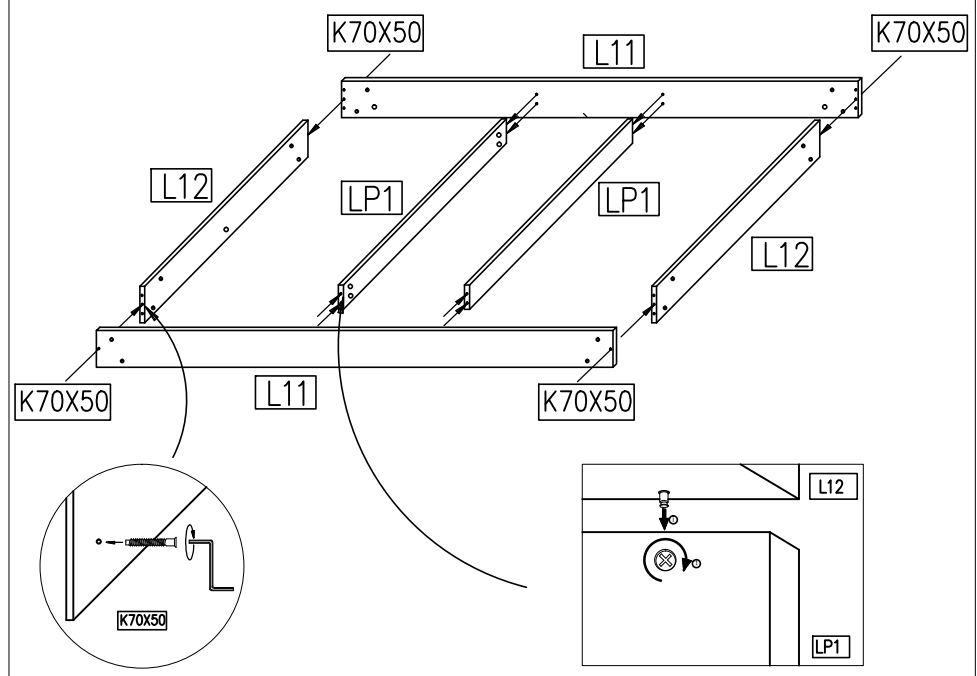

5

Fig. n°5

Monter l'ensemble sur le plateau supérieur.

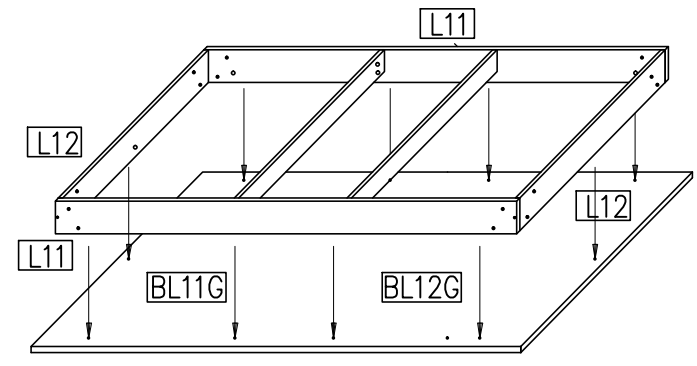

6

Fig. 6

Rassembler les pieds sur les traverses.

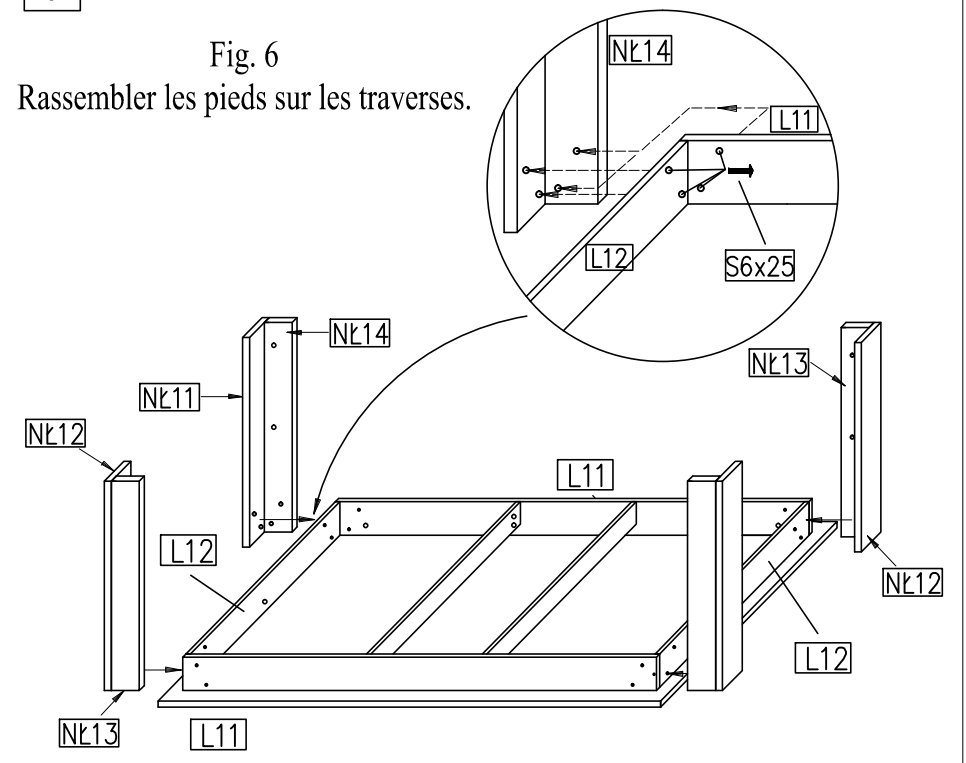



POZNAN

Commode PAK-2

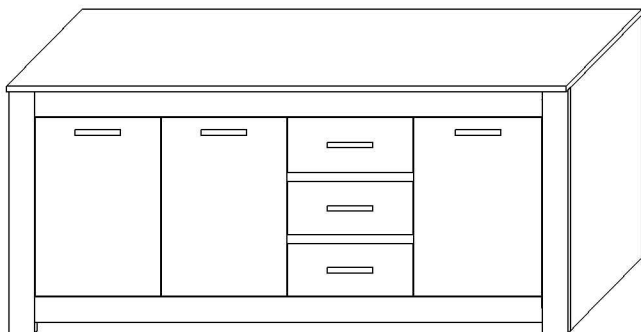

NOTICE DE MONTAGE A CONSULTER AVANT TOUTE OPERATION D'ASSEMBLAGE

Merci de vérifier la bonne conformité des pièces ainsi que la quantité.

En cas d'éléments manquants ou endommagés, veuillez nous contacter le plus rapidement possible.

L'opération d'assemblage est à effectuer sur une surface propre et sec (couverture). Les dommages causés par un montage incorrect et le non-respect de la séquence d'assemblage ne peut faire l'objet de contestation.

Dans le cas où l'une des chevilles en bois qui sortait du trou sur une longueur supérieure à 10 mm ne devrait pas être utilisée, elle peut causer des dommages aux meubles en passant au travers. Ce cas ne peut ne peut être soumis à une contestation.

Eléments contenus dans le paquet

Elements d'assemblage			Quincaillerie		
H1	Fond arrière	2 szt.	KM	Cheville en bois	36 szt.
B1L	Panneau montant gauche	1 szt.	K70X50	Vis 70x50	4 szt.
B1P	Panneau montant droite	1 szt.	ZK	Capuchon	4 szt.
BL1G	Plateau supérieur	1 szt.	KF	Clé montage	2 szt.
PR11	Panneau séparation	1 szt.	M15	Excentrique	56 szt.
PR12	Panneau séparation	1 szt.	ZM	Goujon	56 szt.
W11	Etagère	1 szt.	ZMU	Capuchon	56 szt.
W12	Etagère	1 szt.	SPP	Taquets isolé	3 szt.
F11	Portes	1 szt.	SPY	Taquets	4 szt.
F12	Portes	2 szt.	UA	Poignée	6 szt.
C1	Plinth	1 szt.	W4X25P	Vis poignée 4x27	12 szt.
L11	Elément panneau	1 szt.	SP	Equerre	18 szt.
L12	Elément panneau	1 szt.	ZR	Elément charnière	4 szt.
L13	Elément panneau	1 szt.	Z1/20	Elément charnière	2 szt.
L14	Elément panneau	1 szt.	PZ	Elément charnière	6 szt.
L15	Elément panneau	1 szt.	MM1	Excentrique	4 szt.
F14	Facade tiroir	3 szt.	ZM1	Goujon	4 szt.
ST1	Panneau arrière tiroir	3 szt.	LM	Connecteur métallique	4 szt.
SB1L	Côté gauche tiroir	3 szt.	W3,5X16	Vis	12 szt.
SB1P	Côté droit tiroir	3 szt.	W3x20	Vis 3x20	13 szt.
H12	Fond tiroir	3 szt.	W3x30	Vis 3x30	9 szt.
			E63X13	Vis	28 szt.
			BZ	Plaque métallique	4 szt.
			PRD350	Glissière tiroir	3 szt.
			E63X13ST	Vis conique de Glissière tiroir	12 szt.

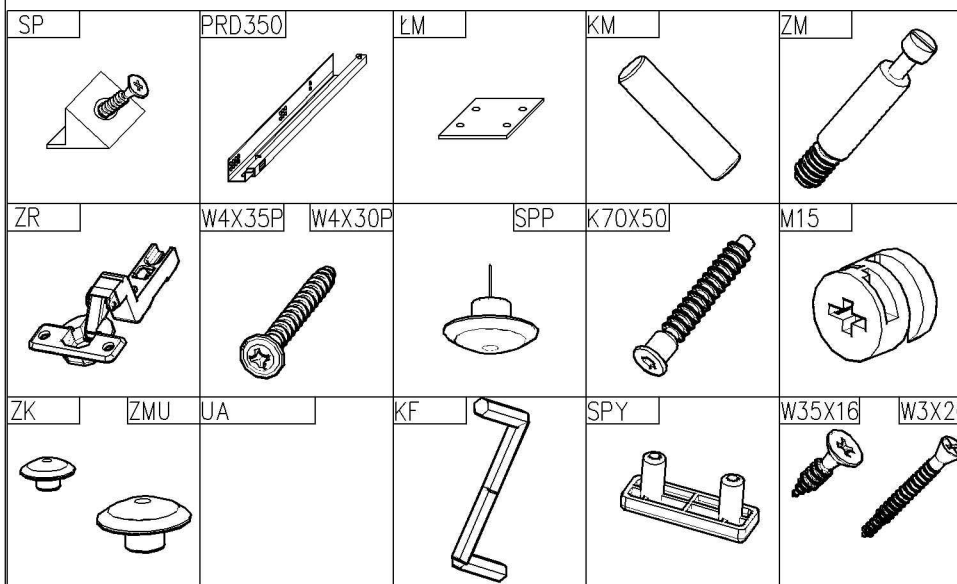

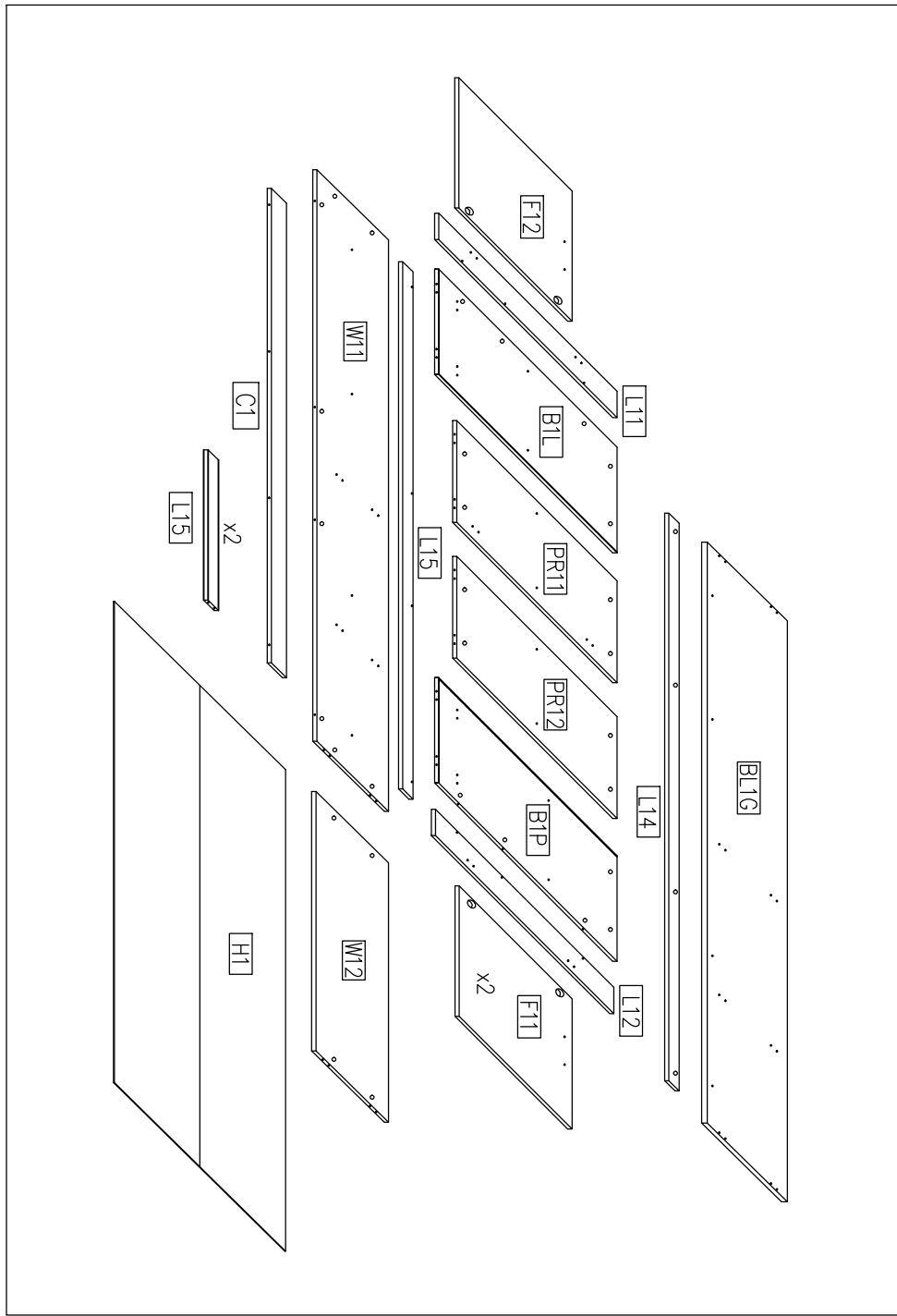

Outillage nécessaire

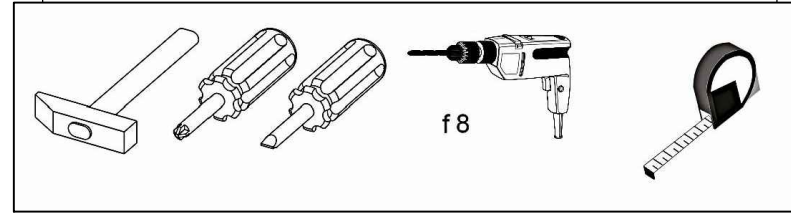

Principe d'assemblage pas goujon/excentrique

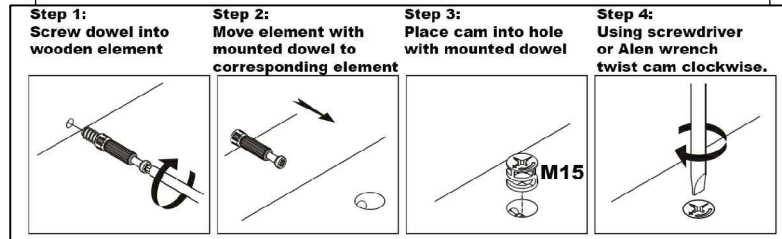

Instructions d'assemblage

Fig. 1-4.
Assemblage des éléments.

1

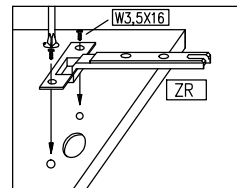
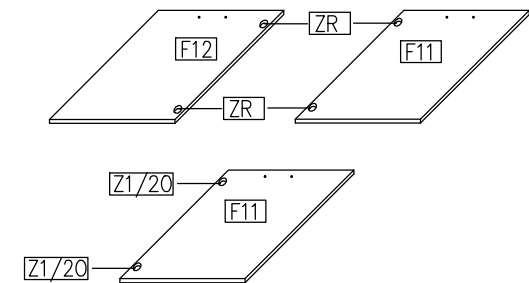
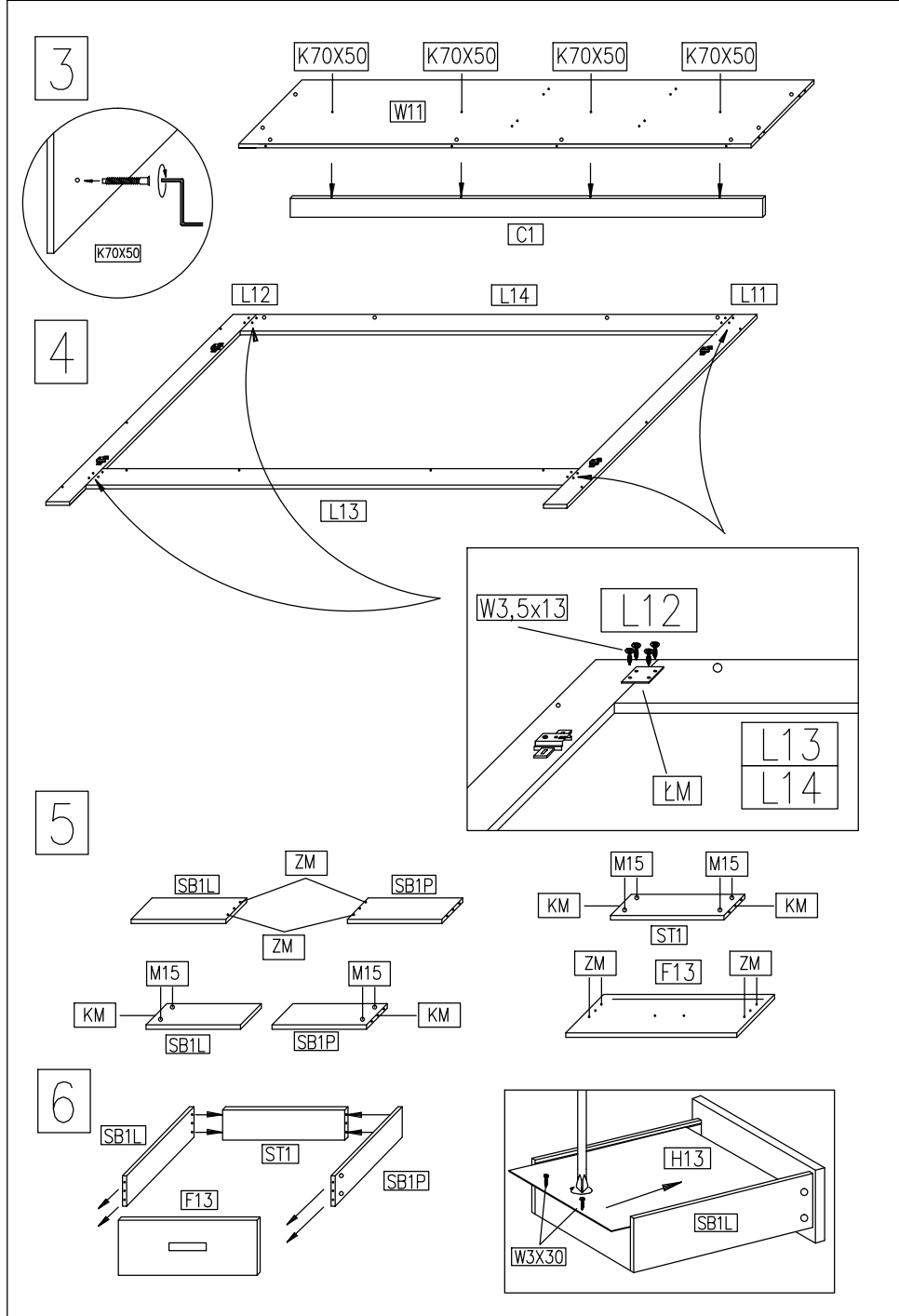
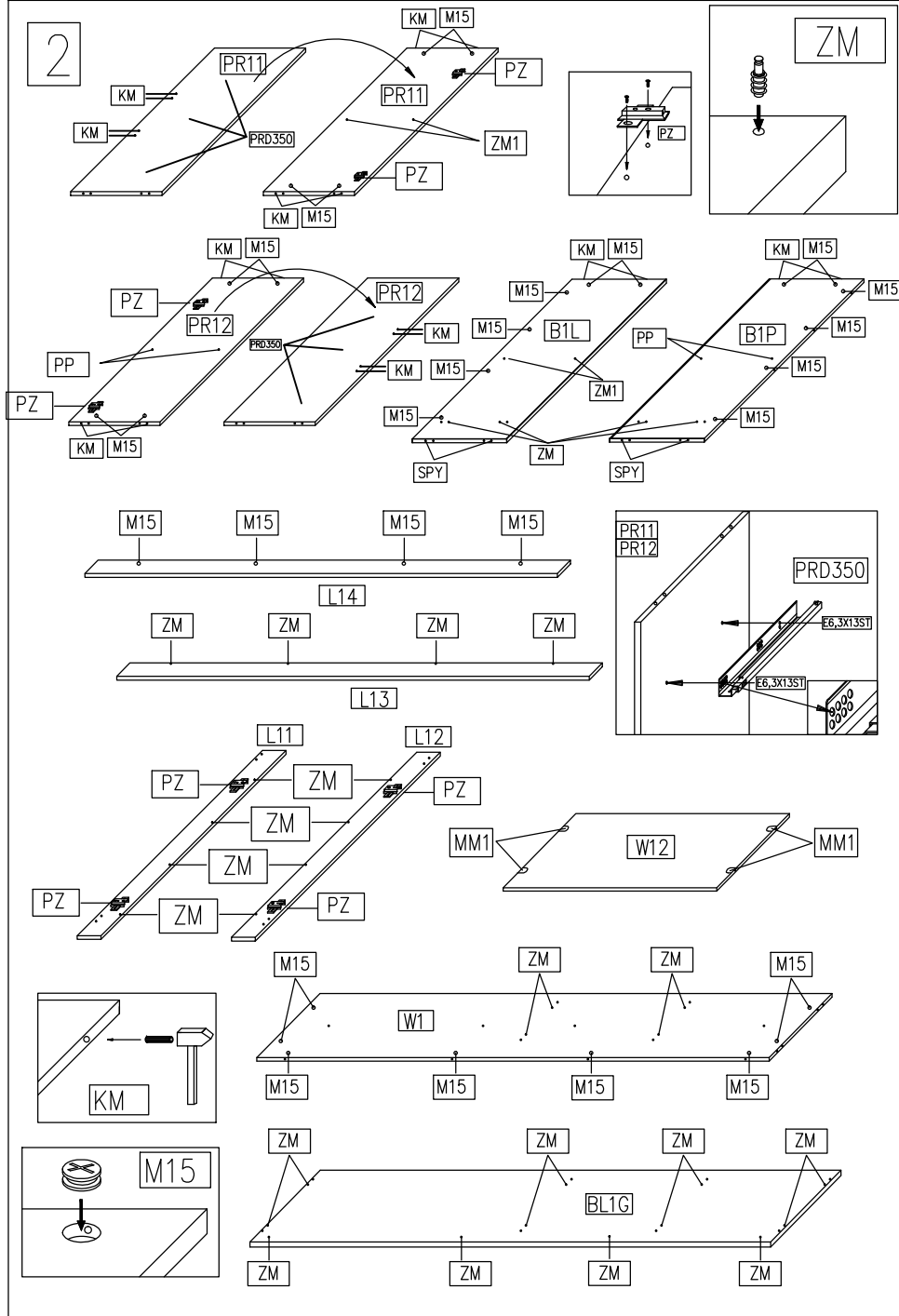
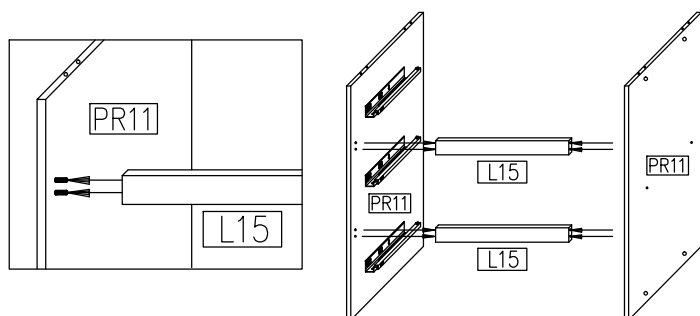

Fig. n°1
Montage des charnières sur les panneaux vis. 35x16mm.



7

Procéder au montage des éléments .



8

Placer les éléments sur le socle inférieur PR11.

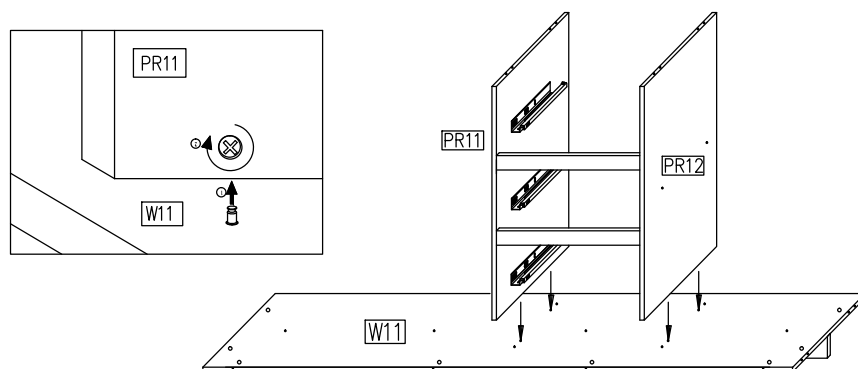

9

Insérer ensuite les étagères.

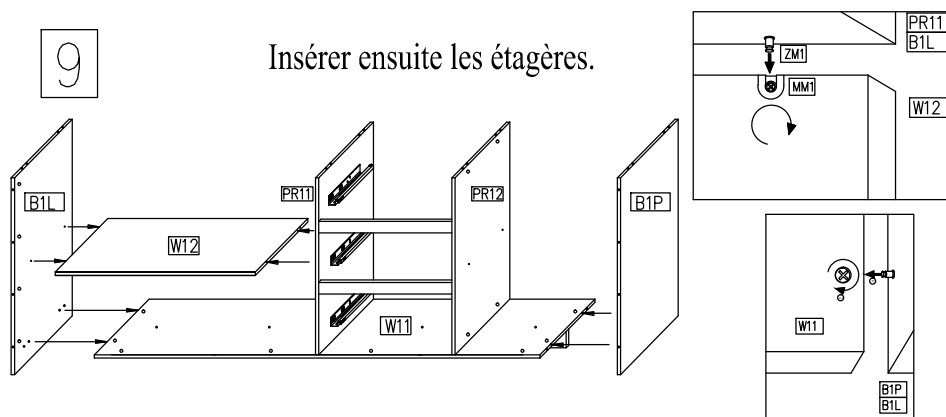

10

Procéder au montage des éléments .

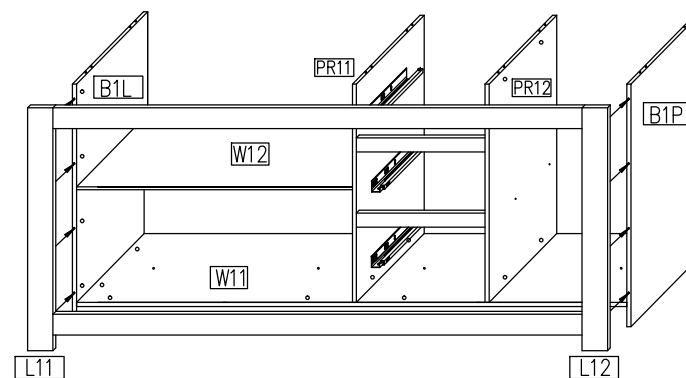

11

Placer le fond arrière et fixer (équerres plastiques).

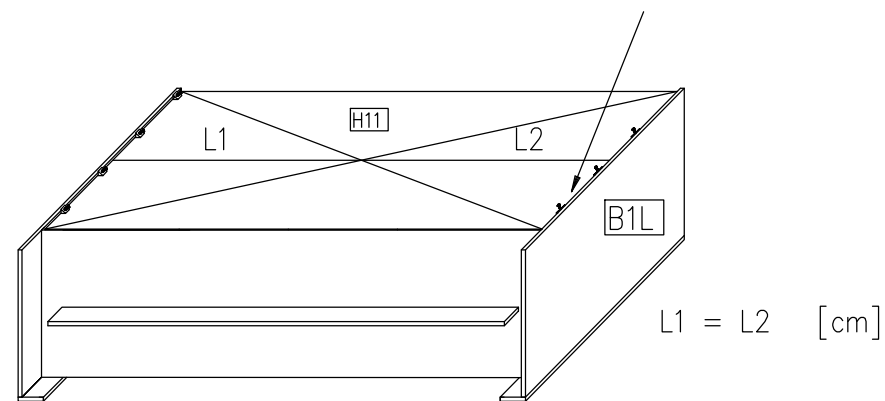
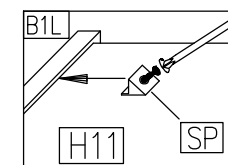

12 Monter le plateau supérieur. Fixation par goujon/excentrique.

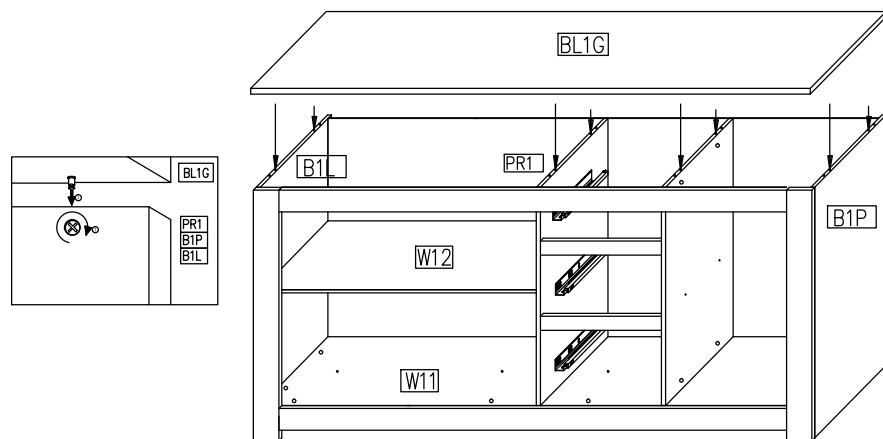

13 Insérer ensuite les étagères.

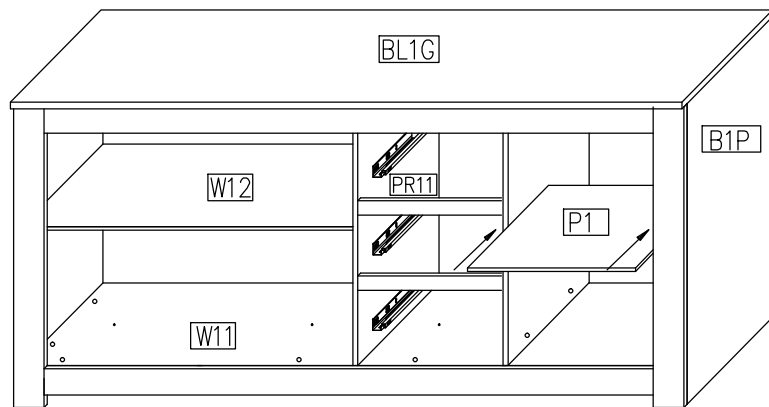

14 Monter ensuite les portes pour finaliser l'assemblage. Vérifier l'alignement et rectifier si besoin.

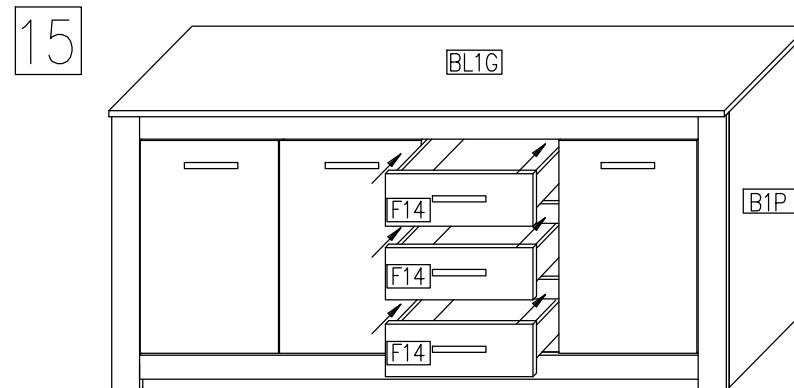
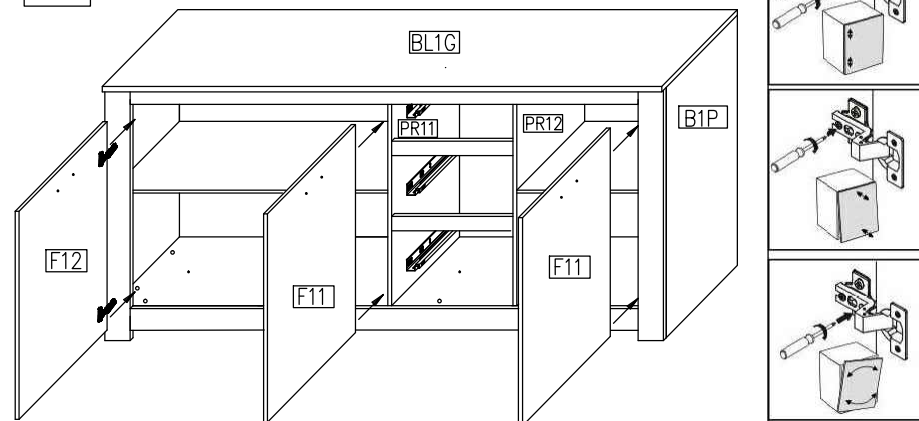

Placer les étagères et le tiroir.

