

# SYSTEM "WARSAW"

## Vitrine JW-120

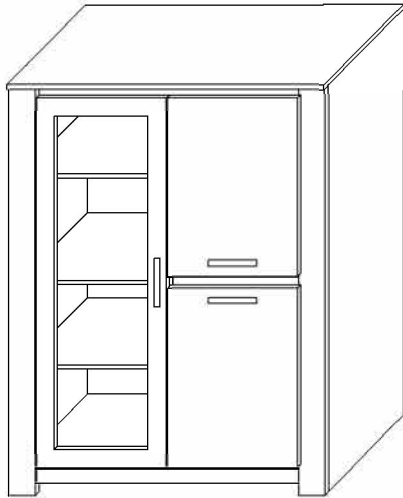

### NOTICE DE MONTAGE A CONSULTER AVANT TOUTE OPERATION D'ASSEMBLAGE

Merci de vérifier la bonne conformité des pièces ainsi que la quantité.

En cas d'éléments manquants ou endommagés, veuillez nous contacter le plus rapidement possible.

L'opération d'assemblage est à effectuer sur une surface propre et sec (couverture). Les dommages causés par un montage incorrect et le non-respect de la séquence d'assemblage ne peut faire l'objet de contestation.

Dans le cas où l'une des chevilles en bois qui sortait du trou sur une longueur supérieure à 10 mm ne devrait pas être utilisée, car elle peut causer des dommages aux meubles en passant au travers. Ce cas ne peut être soumis à une contestation.

### Éléments contenus dans le paquet

Eléments d'assemblage			Quincaillerie		
H11	fond arrière	2 szt.	KM	Cheville en bois	16 szt.
B1L	Montant gauche	1 szt.	E63X13	Charnière	14 szt.
B1P	Montant droite	1 szt.	W35X16	Vis 35x16	14 szt.
PR11	Cloison	1 szt.	K70X50	Vis 70x50	4 szt.
F11S	Porte vitrine verre	1 szt.	ZK	Capuchon	4 szt.
F11R	Porte vitrine cadre	1 szt.	M15	Excentrique	34 szt.
F12	Porte pleine	1 szt.	ZM	Goujon	34 szt.
F13	Porte pleine	1 szt.	ZMU	Capuchon	34 szt.
BL1G	Plateau supérieur	1 szt.	KF	Clé de montage	1 szt.
W11	Séparation	1 szt.	W3X20	Vis 3x20	10 szt.
W12	Séparation	1 szt.	SPP	Taquets isolé	2 szt.
P11	Etagère	3 szt.	SPY	Taquets	4 szt.
P12	Etagère	3 szt.	UA	Poignée UA160 / 220 SA	3 szt.
L11	Élément panneau	1 szt.	W4X25P	Vis 4x25 Poignée	6 szt.
L12	Élément panneau	1 szt.	ZR	Charnière	7 szt.
L13	Élément panneau	1 szt.	PZ	Guide charnière	7 szt.
L14	Élément panneau	1 szt.	SP	Coulisse fond arrière	20 szt.
L15	Élément panneau	1 szt.	PP	Taquets étagères	20 szt.
C1	Élément panneau	1 szt.			

M15

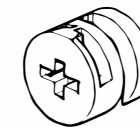

KM

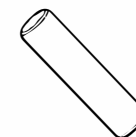

ZM

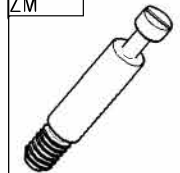

W4X35P



W4X30PK70X50

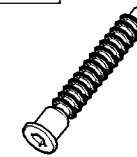

E63X13

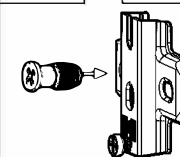

PZ

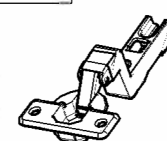

ZR

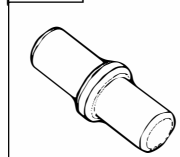

PP

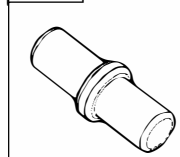

ZK



ZMU



UA

KF



SPY

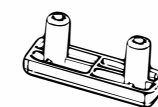

W35X16



W3X30

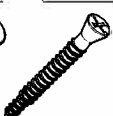

W4X30

W4X20

F11S - Glass  
F11R - Frame

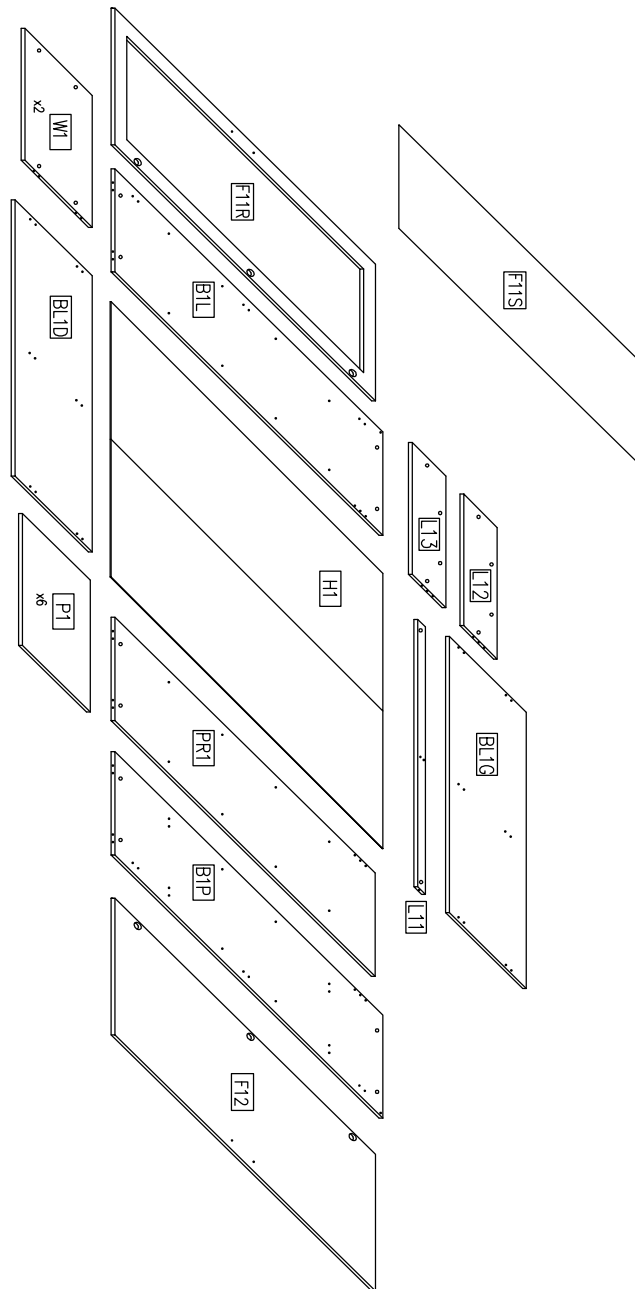

### Outillage nécessaire

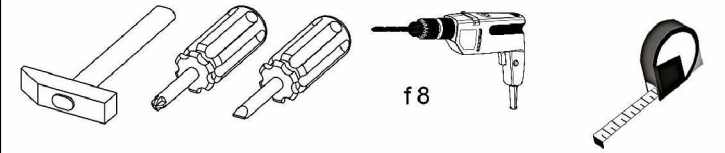

f 8

### Principe d'assemblage par goujon/excentrique

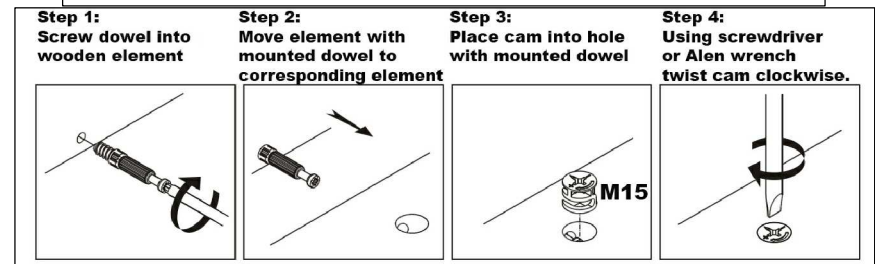

**ATTENTION!** Avant l'installation, examiner soigneusement les étapes d'assemblages fournies par le fabricant.

Préparation des éléments en vue de l'assemblage.

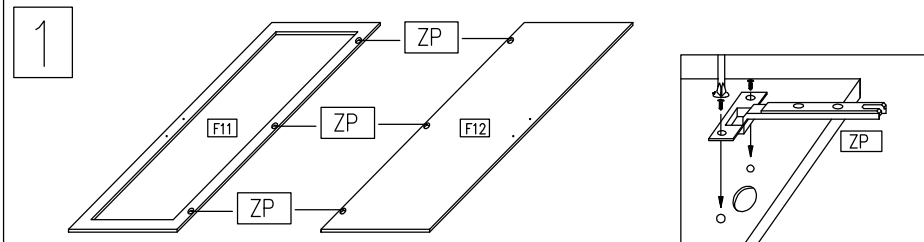

Fig. n°1  
Installer les charnières. Vis 35x16mm.

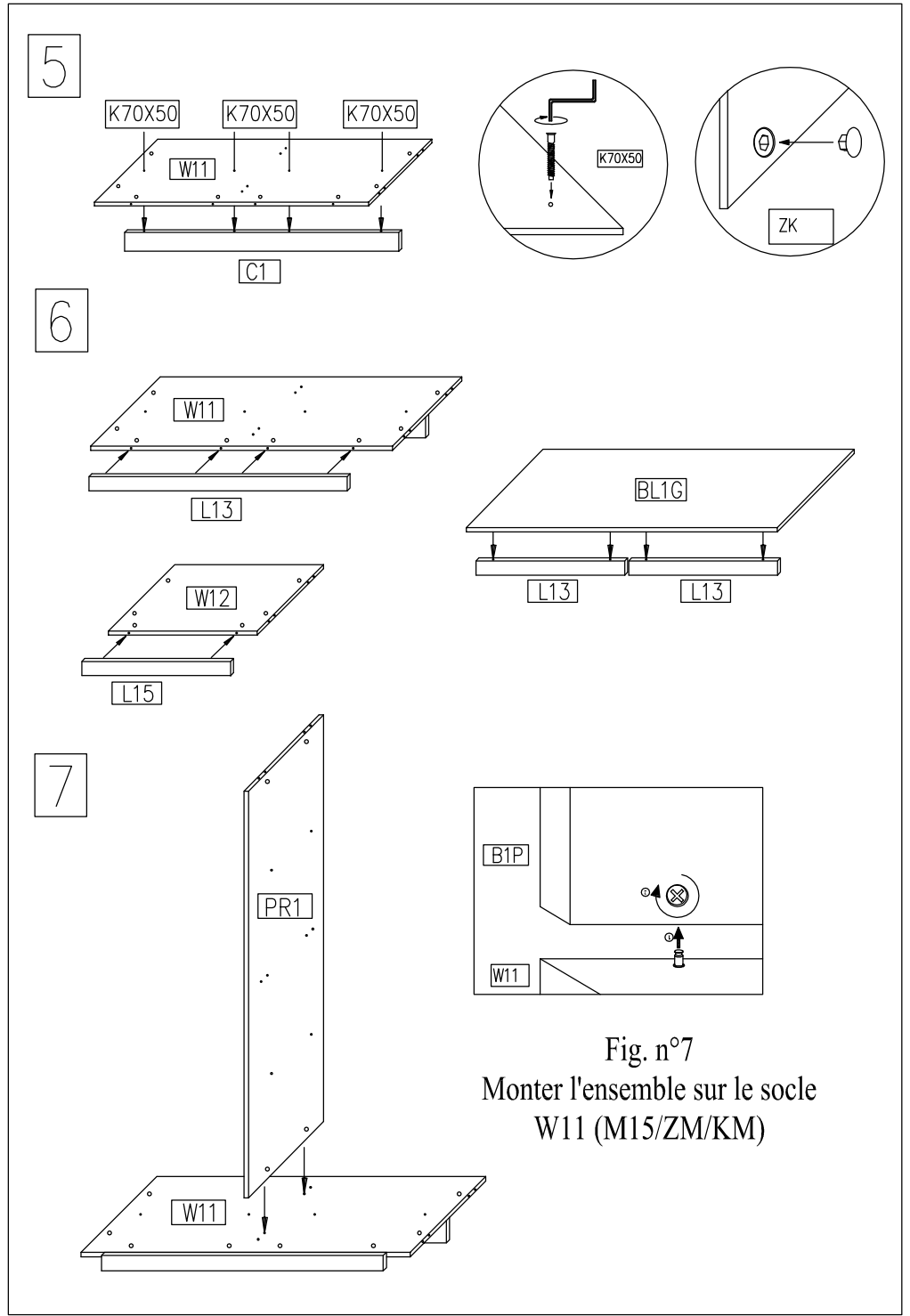
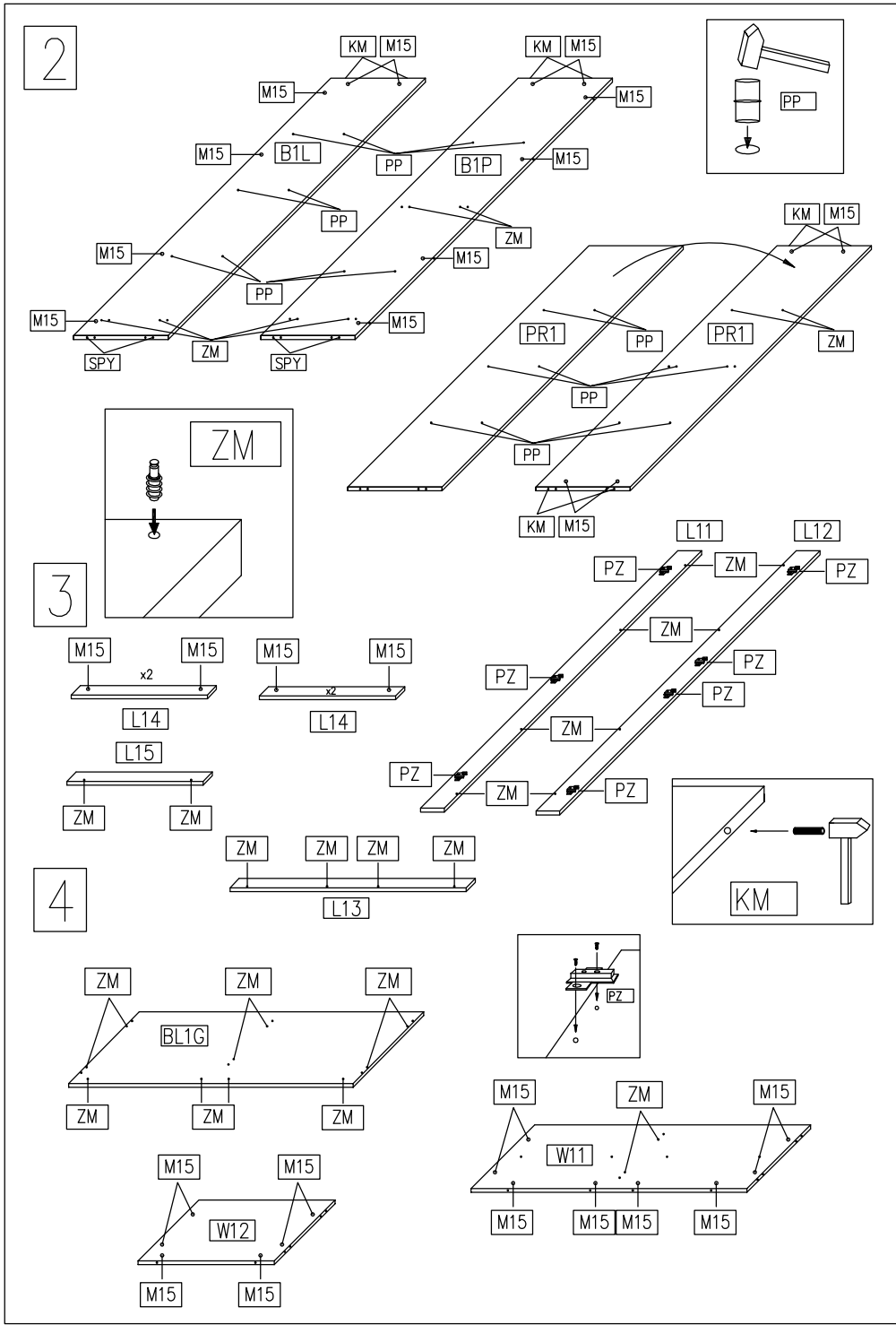
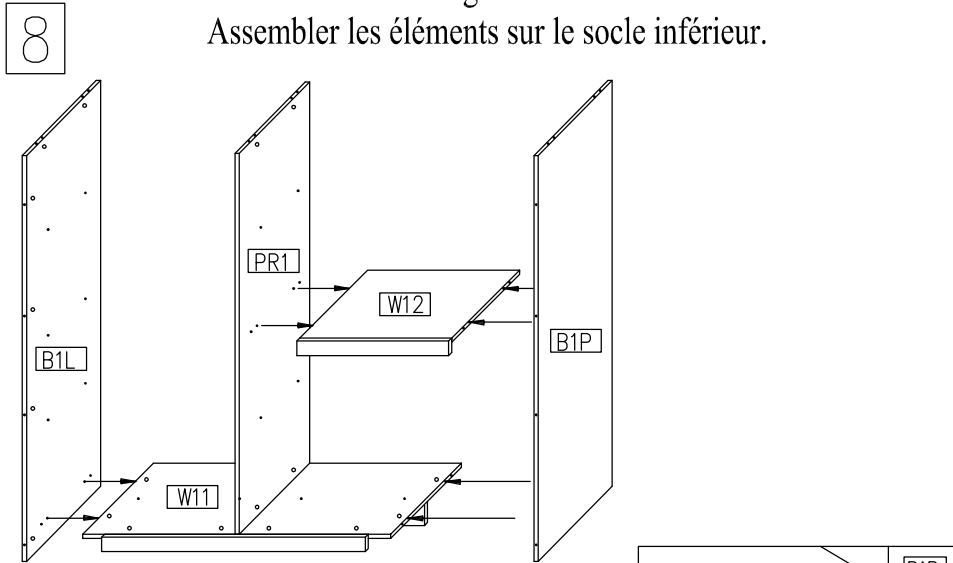

Fig. n°7  
 Monter l'ensemble sur le socle  
 W11 (M15/ZM/KM)

Fig. n°8

Assembler les éléments sur le socle inférieur.



9

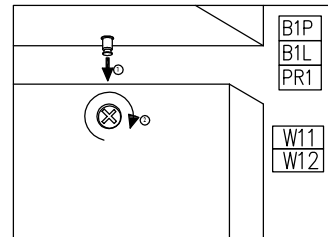
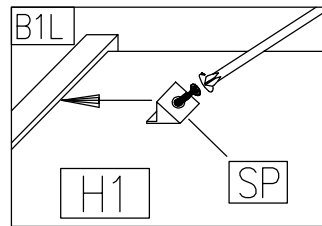

$L1 = L2$  [cm]

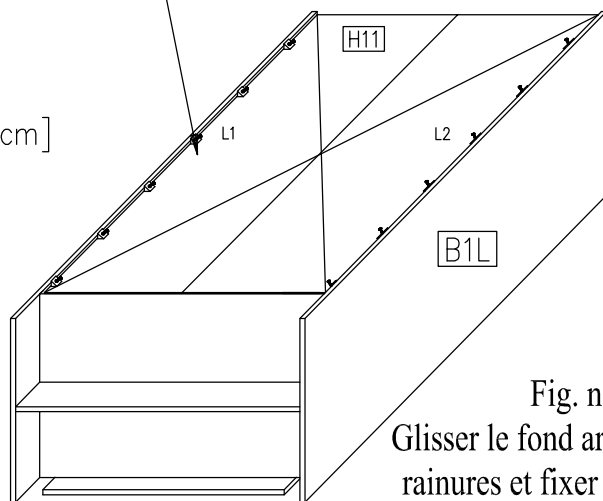
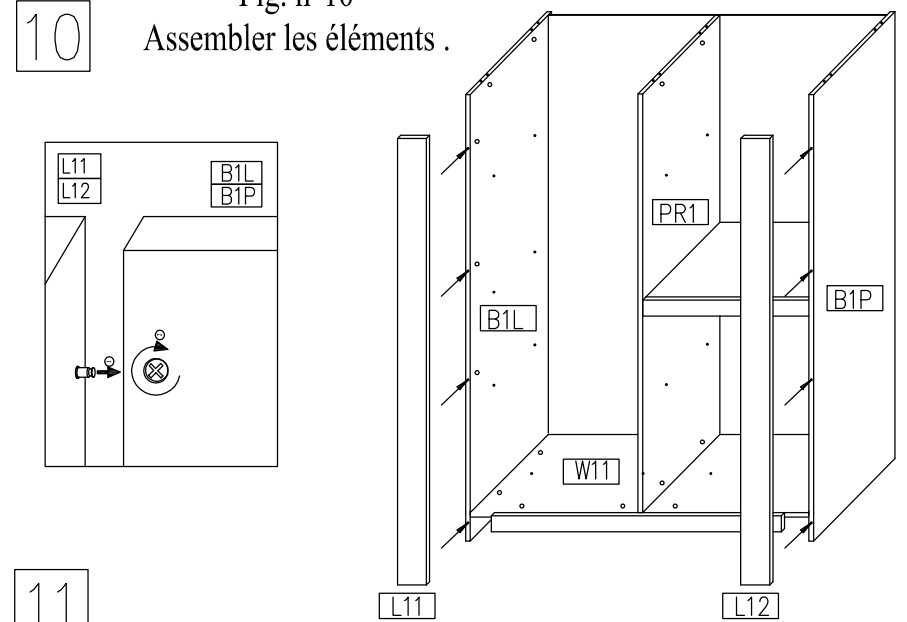

Fig. n°9  
Glisser le fond arrière dans les rainures et fixer (35x16mm).

Fig. n°10

Assembler les éléments.



11

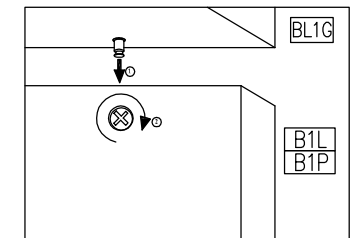
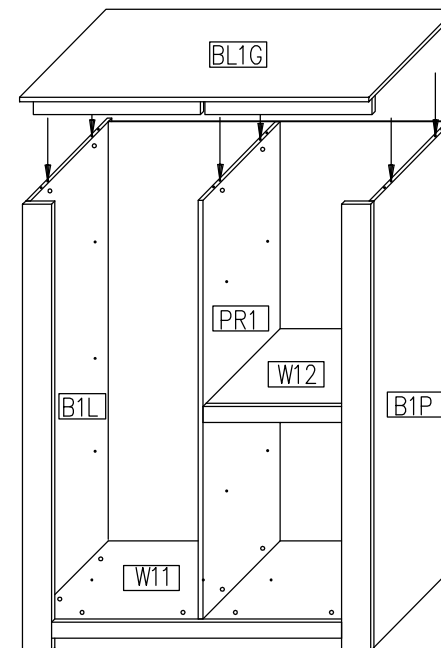

Fig. n°11  
Monter le socle supérieur.

12

Fig. n° 12  
Insérer ensuite les étagères.

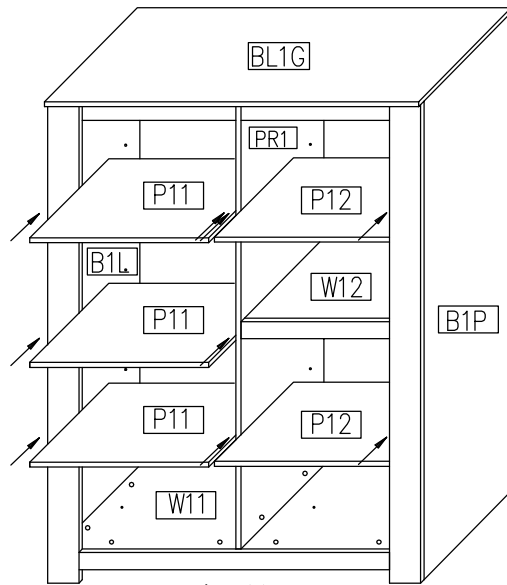

Fig. 13

13 Fixer les portes. Vérifier l'alignement et au besoin rectifier.

